

Machines rotatives à enveloppes

travaillant au départ-découpes HELIOS 527.50

travaillant au départ-bobine HELIOS 527.51

Máquinas rotativas de sobres

a partir de hoja troquelada HELIOS 527.50

a partir de bobina HELIOS 527.51

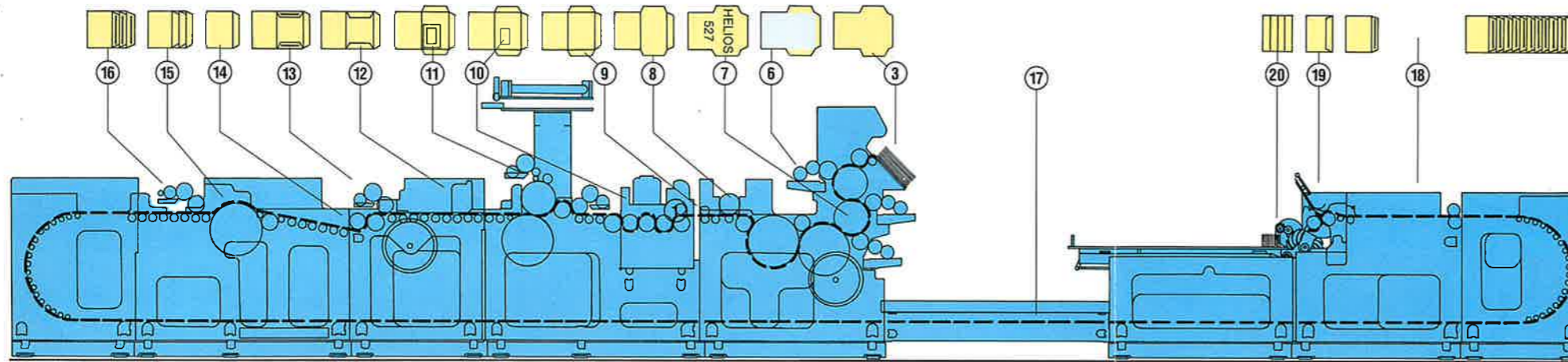

HELIOS 527.50



HELIOS 527.50

- 1 station de débobinage
- 2 dispositif d'alignement de la bande
- 3 départ
- 4 station de découpage de forme
- 5 station de découpage de séparation
- 6 groupe d'impression intérieure flexo
- 7 groupes d'impression extérieure flexo
- 8 station de traçage transversal
- 9 station de traçage longitudinal
- 10 station de découpage de fenêtre
- 11 station de matière-fenêtre
- 12 station de pliage de pattes latérales
- 13 station de collage de pattes latérales
- 14 station de pliage de patte de fond
- 15 station d'étagage
- 16 station de gommage de patte de fermeture
- 17 station de séchage
- 18 station de margeage
- 19 station de pliage de patte de fermeture
- 20 table de réception

- 1 estación desbobinadora
- 2 aparato regulador de marcha de banda départ
- 3 introducción
- 4 estación de corte de forma
- 5 estación de corte de separación
- 6 grupo de impresión interior flexo
- 7 grupos de impresión exterior flexo
- 8 estación de marcado previo transversal
- 9 estación de marcado previo longitudinal
- 10 estación para troquelar ventana
- 11 estación de material de ventana
- 12 estación de plegado de solapas laterales
- 13 estación de engomado de solapas laterales
- 14 estación de plegado de solapa de fondo
- 15 estación escalonadora
- 16 estación de engomado de solapa de cierre
- 17 estación de secado
- 18 estación de marginación
- 19 estación de plegado de solapa de cierre
- 20 mesa de salida

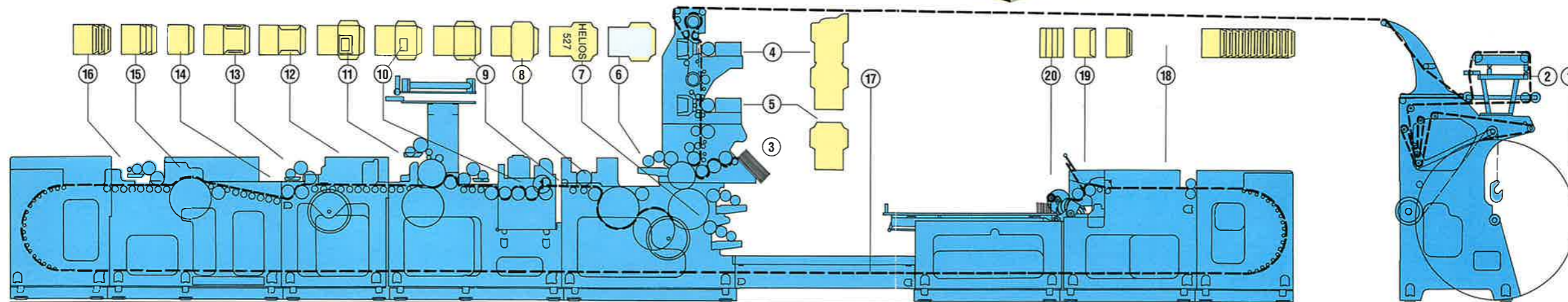

**HELIOS
527.51**



Ces machines sont réservées à la fabrication d'enveloppes avec gommage réhumectable, gommage autocollant avec patte de fond repliée ou avec gommage d'adhésion avec bande protectrice dans les formats et dimensions repris au verso.

La version de base comprend une station de fenêtre et trois groupes imprimeurs flexographiques (un pour l'impression intérieure et deux pour l'impression extérieure) qui peuvent être livrés comme groupes imprimeurs à rouleaux ou à racles.

La station d'application d'une bande protectrice pour le gommage d'adhésion est livrée sur demande.

La photo montre la machine travaillant au départ-découpe HELIOS 527.50. Les schémas montrent la HELIOS 527.50 ainsi que la version départ-bobine HELIOS 527.51.

Sur demande il est possible d'adapter à la version départ-bobine un bâti d'impression permettant l'adaptation de trois à six groupes imprimeurs flexographiques (à rouleaux ou à racles).

Une autre version de ce type de machine est l'exécution avec une voie de séchage en ligne.

Nous nous ferons un plaisir de vous informer sur les différentes possibilités d'utilisation de cette nouvelle série de machines qui a été développée pour compléter les modèles HELIOS 527 GS/GSV qui continueront à être proposés.

Las máquinas sirven para la fabricación de sobres con engomado rehumectable, engomado de autopegado con solapa de fondo replegable ó engomado con cola de contacto con cubrición mediante tira protectora de papel siliconado, en las formas y tamaños de uso corriente indicados al dorso.

La versión standard contiene una estación para troquelar la ventana y aplicar el material de ventana así como tres grupos de impresión de flexografía (uno para la impresión interior y dos para la impresión exterior), que pueden suministrarse como grupos de impresión de rodillos o de rasquetas.

La estación de tiras protectoras para el engomado con cola de contacto se suministra bajo demanda.

La foto muestra la máquina HELIOS 527.50 a partir de hoja troquelada. Además de esta máquina está también dibujada en las representaciones esquemáticas la versión a partir de bobina, HELIOS 527.51.

Bajo demanda, en la máquina que trabaja a partir de bobina puede colocarse una torre adicional de impresión para montar de tres a seis grupos de impresión de flexografía de la banda (grupos de impresión de rodillos o rasquetas).

Una variante de esta serie de tipos es la versión con un tren de secado alargado.

Les asesoraremos gustosamente sobre las múltiples posibilidades de esta nueva serie de máquinas, que se ha desarrollado como complemento a la serie ya ofertada de la HELIOS 527 GS/GSV.

HELIOS 527.50 HELIOS 527.51

limites d'extensibilité

à partir de la bobine
a partir de la bobina

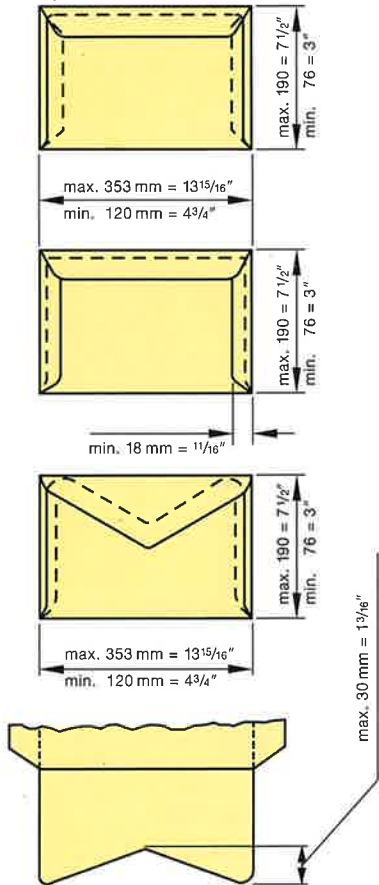

max. 40 mm = 1⁹/₁₆"
min. 19 mm = 3/₄"

max. 41 mm = 1⁵/₈"
min. 20 mm = 13/₁₆"

max. 32 mm = 1¹/₄"
min. 19 mm = 3/₄"

limites de ajusto

à partir de la découpe
a partir de la hoja troquelada

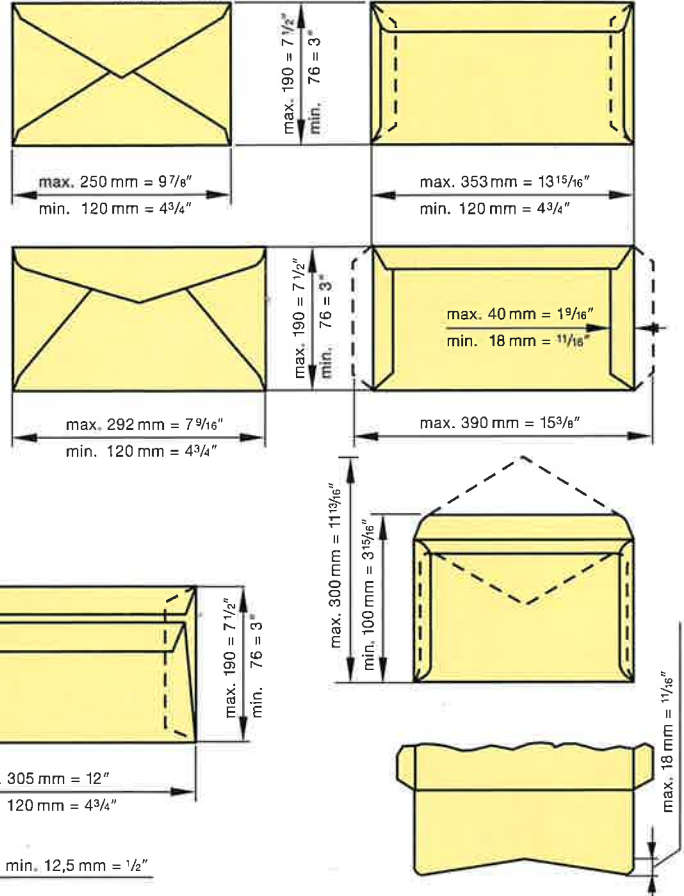

zone d'emplacement de fenêtres

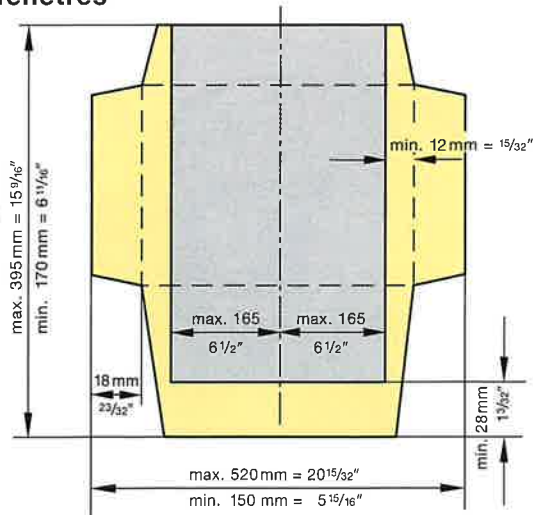

alcance de ventanillas

Nous vous prions de bien vouloir nous faire parvenir des échantillons des produits que vous souhaitez fabriquer sur cette machine car les limites d'extensibilité mentionnées se réfèrent aux formats standard et ne montrent pas toutes les possibilités.

Les rogamos nos envíen muestras de los productos que quisieran fabricar en esta máquina, ya que los mencionados límites de ajusto se refieren a formatos standard y no muestran todas las posibilidades.

HELIOS 527.50

HELIOS 527.51

Caractéristiques techniques:

rendement max./minute enveloppes avec gommage réhumectable ou gommage d'adhésion	900
enveloppes avec gommage autocollant	800
longueur totale de la découpe	max. 395 mm min. 170 mm
largeur totale de la découpe	max. 520 mm min. 150 mm
longueur d'impression impression intérieure – cylindre porte-clichés avec dispositif de montage	340 mm
impression intérieure – cylindre porte-clichés plein	395 mm
impression extérieure – cylindre porte-clichés avec dispositif de montage	300 mm
impression extérieure – cylindre porte-clichés plein	395 mm
largeur d'impression	450 mm
longueur de matière- fenêtre	max. 220 mm min. 36 mm
largeur de matière- fenêtre	max. 350 mm min. 30 mm
diamètre de la bobine de papier	max. 1500 mm
largeur de la bobine de papier	max. 390 mm
pois de papier	70 – 120 g/m ²
diamètre de la bobine de papier siliconé (pour gommage d'adhésion)	max. 800 mm
largeur de la bobine de papier siliconé	max. 350 mm min. 80 mm
longueur de la bande protectrice	max. 47 mm min. 23 mm
dimensions de la machine HELIOS 527.50 HELIOS 527.51	13900 x 3885 x 3285 16350 x 3885 x 3500

Datos técnicos:

rendimiento máx./minuto sobres con engomado rehumectable o engomado adhesivo
sobres con engomado autopegado
longitud total de la hoja troquelada
anchura total de la hoja troquelada
longitud de impresión impresión interior – cilindro portaclichés con dispositivo de sujeción
impresión interior – cilindro portaclichés pleno
impresión exterior – cilindro portaclichés con dispositivo de sujeción
impresión exterior – cilindro portaclichés pleno
anchura de impresión
longitud de material de ventana
anchura de material de ventana
diámetro de la bobina de papel
anchura de la bobina de papel
pesos del papel
diámetro de la bobina de papel silicona (para engomado adhesivo)
anchura de la bobina de papel silicona
longitud de la banda de protección
dimensiones de la máquina HELIOS 527.50 HELIOS 527.51