

W+D

- 1 réception
- 2 station de pliage de la patte de fermeture
- 3 station de margeage
- 4 station de séchage
- 5 station pour l'application d'une bande protectrice (pour gommage d'adhésion)
- 6 station de gommage de la patte de fermeture pour l'application d'un gommage en dextrine, latex ou adhésion
- 7 station d'étageage
- 8 station de pliage des pattes latérales (pattes latérales extérieures)
- 9 station de pliage de la patte de fond
- 10 station de collage de la patte de fond
- 11 station de pliage des pattes latérales
- 12 station de collage des pattes latérales
- 13 station de matière-fenêtre
- 14 station de découpage de fenêtré
- 15 station de traçage transversal
- 16 station pour tailler la patte de fermeture ou la patte de fond
- 17 station de traçage longitudinal
- 18 station de découpage de la forme
- 19 rouleau segmenté
- 20 station de séparation
- 21 rouleau de traction
- 22 groupe imprimeur flexographique supérieur
- 23 groupe imprimeur flexographique central
- 24 groupe imprimeur flexographique inférieur
- 25 dispositif d'alignement de la bande
- 26 1er rouleau de traction
- 27 station de déroulement
- 28 départ

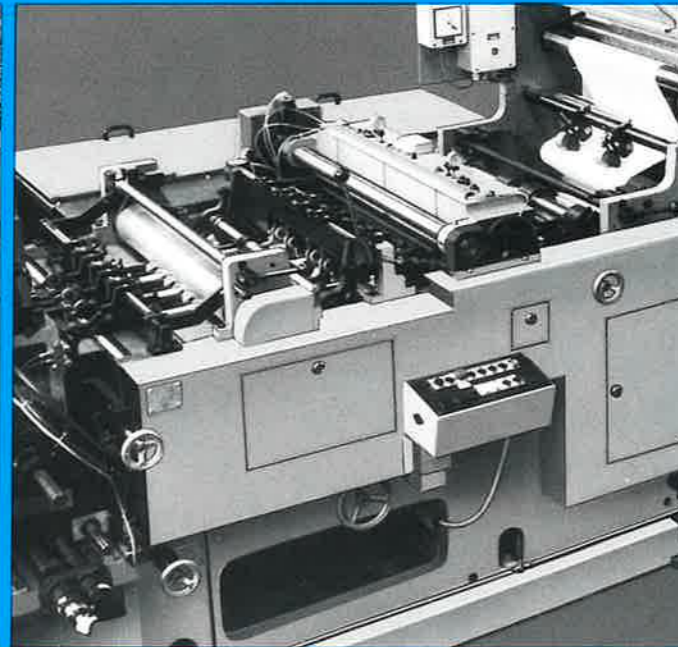
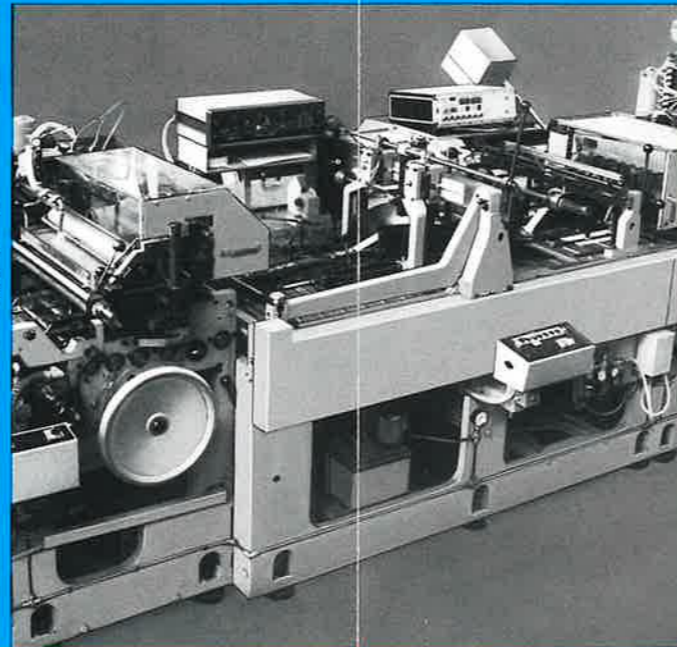
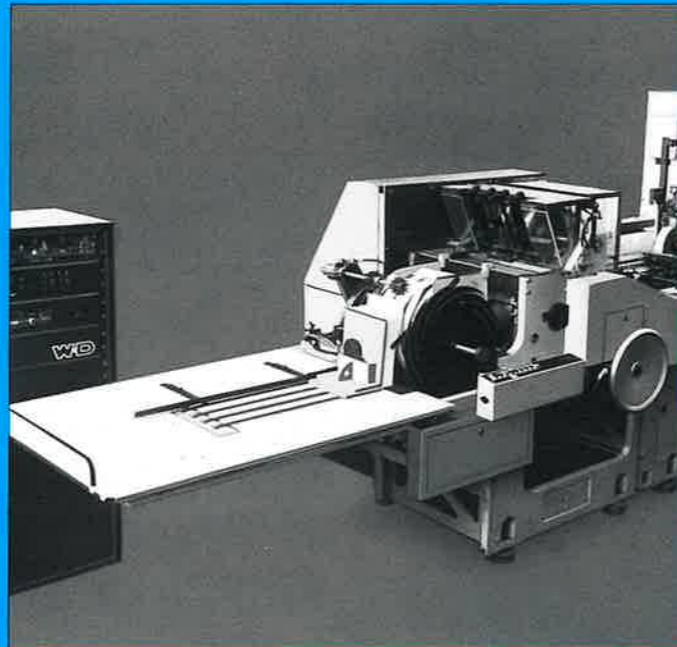

HELIOS 249.41

- 1 salida
- 2 estación de plegado de las solapas de cierre
- 3 estación de maniobra
- 4 estación de secado
- 5 estación para aplicar una banda protectora (para engomado protegido con papel de silicona)
- 6 estación de engomado de solapa de cierre para aplicación de un engomado de dextrina, auto-pegado o engomado protegido con papel de silicona
- 7 estación escalonadora
- 8 estación de plegado de las solapas laterales (solapas laterales exteriores)
- 9 estación de plegado de solapa de fondo
- 10 estación de engomado de solapa de fondo
- 11 estación de plegado de las solapas laterales
- 12 estación de engomado de las solapas laterales
- 13 estación de material-ventana
- 14 estación para troquelar ventana
- 15 estación de marcaje previo transversal
- 16 estación recortadora para la solapa de cierre o de fondo
- 17 estación de marcaje previo longitudinal
- 18 estación de corte de la forma
- 19 rodillo segmentado
- 20 estación de separación
- 21 rodillo de tracción
- 22 grupo de impresión flexografía superior
- 23 grupo de impresión flexografía central
- 24 grupo de impresión flexografía inferior
- 25 mando de los bordes de la banda
- 26 1º rodillo de tracción
- 27 estación desbobinadora
- 28 introducción

WINKLER+DÜNNEBIER

HELIOS 249.41 K

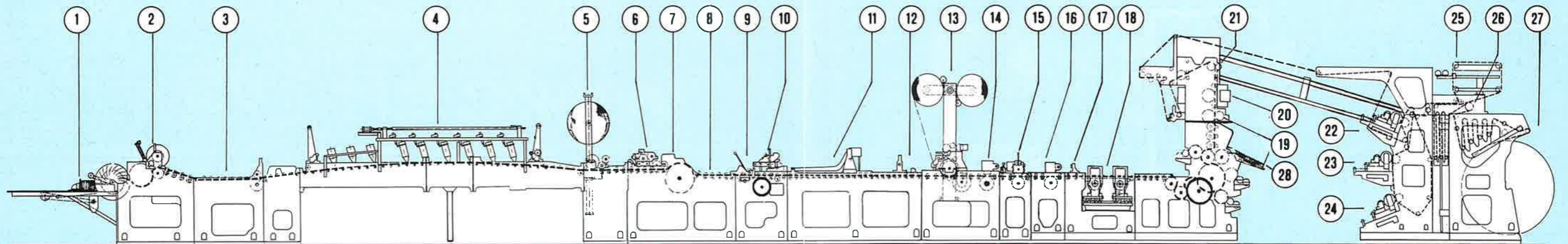

Machines rotatives pour la fabrication de pochettes et d'enveloppes

Lors du développement de cette machine nous avons tenu compte des désirs de nos clients en ce qui concerne une HELIOS 249 avec une limite d'extensibilité élargie et une vitesse de production supérieure. En conséquence, la machine réunit les caractéristiques prédominantes des modèles déjà connus HELIOS 249 et HELIOS 241 G/GS. Un élément nouveau est le système de découpe du format permettant une grande flexibilité. La découpe est formée en partant d'une feuille rectangulaire.

Comme le montrent les descriptions schématiques, la machine peut être fournie comme une machine uniquement départ-bobine, le modèle HELIOS 249.41, ou comme machine combinée pouvant travailler, au choix, avec une alimentation en découpes ou en bobine, il s'agit alors du modèle HELIOS 249.41 K.



HELIOS 249.41
HELIOS 249.41 K

Máquinas rotativas para la fabricación de bolsas y de sobres

Con el desarrollo de esta máquina hemos cumplido el deseo de nuestros clientes por una HELIOS 249 con un alcance de ajustabilidad ampliado y un rendimiento aún más alto. Por lo tanto la nueva máquina auna todas las buenas propiedades de los acreditados modelos HELIOS 249 y HELIOS 241 G/GS. El sistema de corte de formato es nuevo y ofrece una flexibilidad extraordinariamente amplia. La hoja troquelada se forma en la hoja rectangular.

Como puede apreciarse en las representaciones esquemáticas, existe la máquina como máquina neta a partir de bobina, el modelo HELIOS 249.41, y como máquina combinada, la cual puede trabajar a elección a partir de hoja troquelada o a partir de bobina, el modelo HELIOS 249.41 K.



HELIOS 249.41
HELIOS 249.41 K

limites d'extensibilité

limites de ajuste

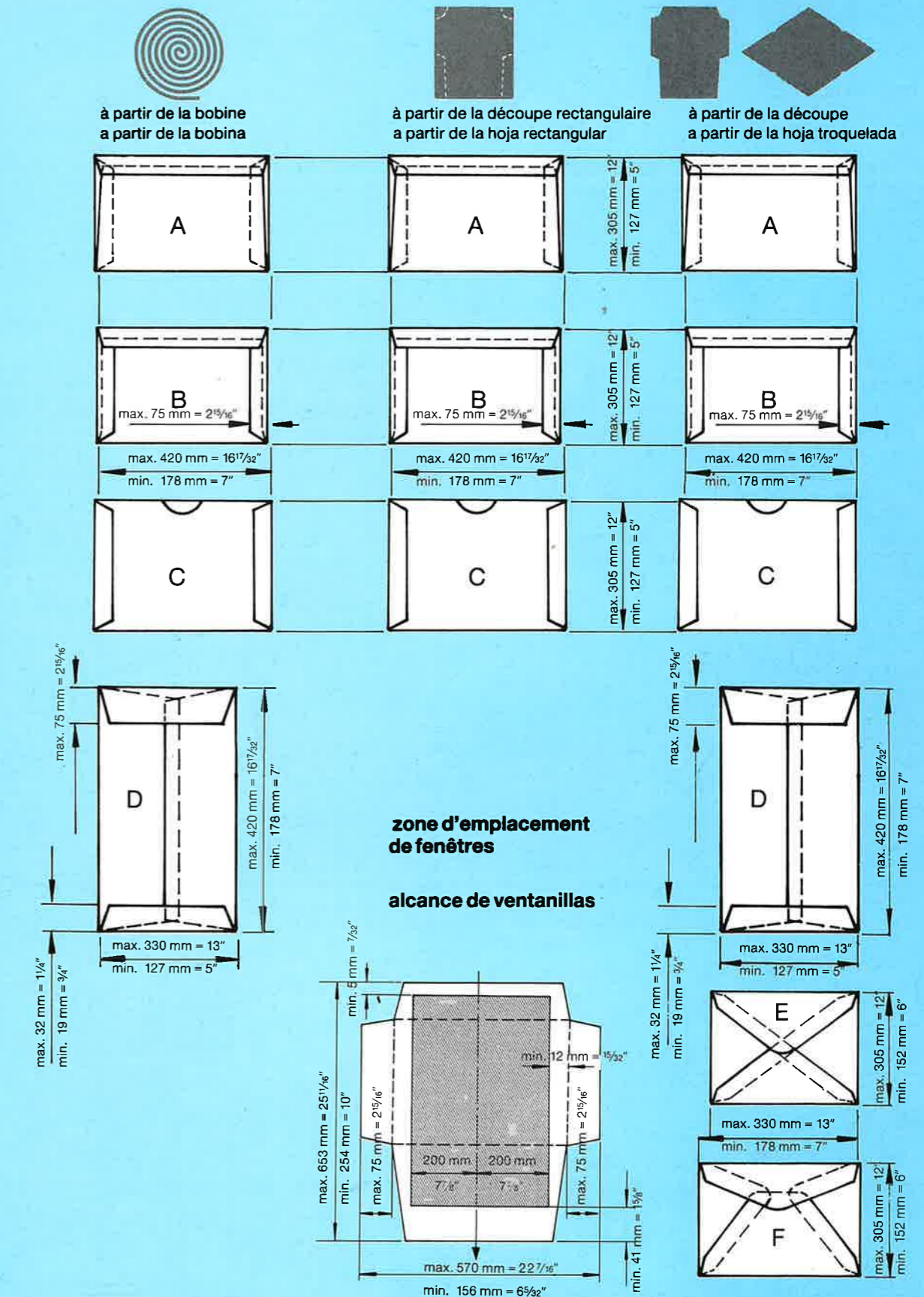

limites d'extensibilité

limites de ajuste



à partir de la bobine
a partir de la bobina



à partir de la découpe rectangulaire
a partir de la hoja rectangular



à partir de la découpe
a partir de la hoja troquelada

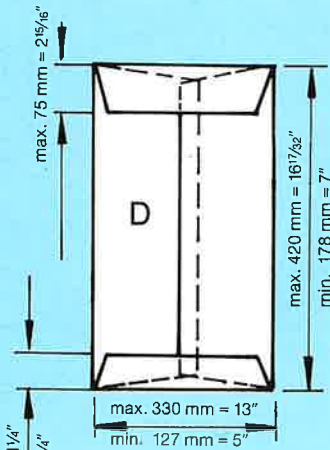
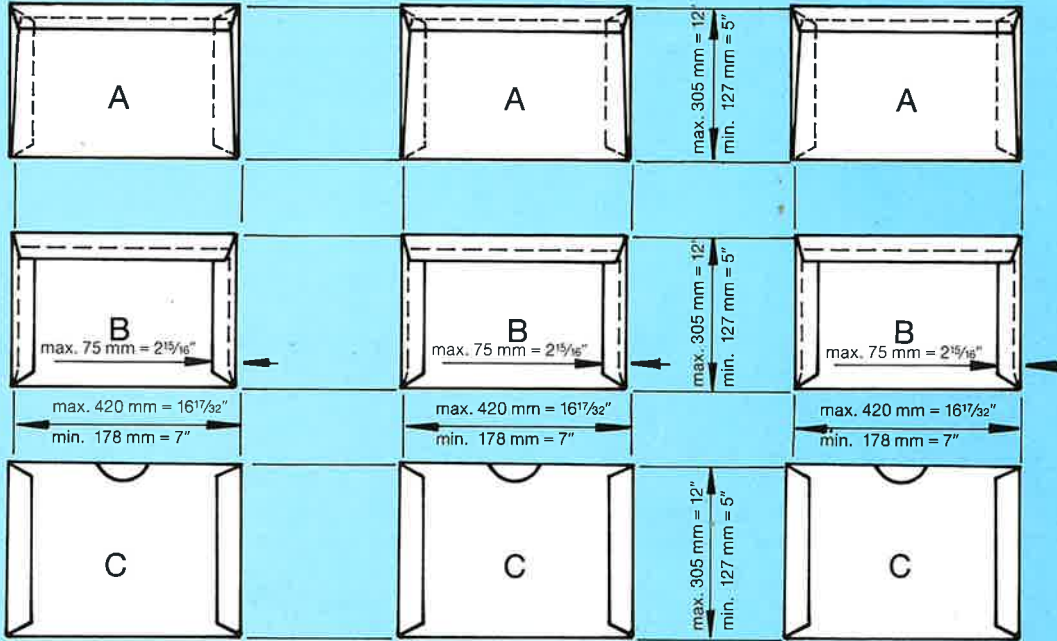

zone d'emplacement
de fenêtres

alcance de ventanillas

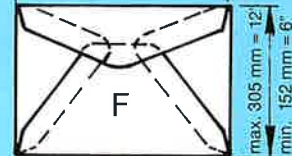
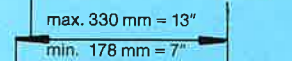
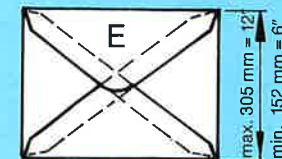
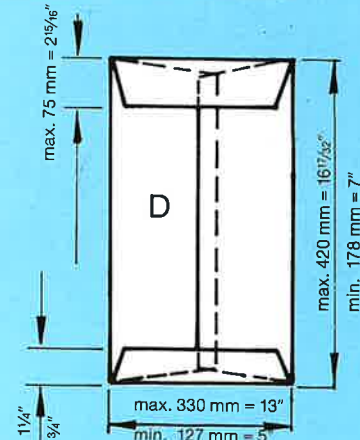
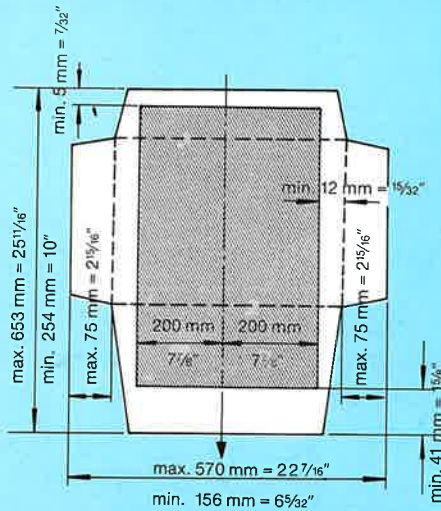



HELIOS 249.41 HELIOS 249.41 K

Caractéristiques techniques:

Longueur de la découpe max. 653 mm
min. 254 mm

pour le format F max. 520 mm
min. 254 mm

Largeur de la découpe pour les formats A, B, C, D et E max. 686 mm
min. 214 mm

pour le format F max. 686 mm
min. 320 mm

Rendement/minute max.
à partir de la bobine jusqu'à C 4 500
avec gommage autocollant 400
plus grand que C 4 avec gommage autocollant 350
à partir de la découpe avec gommage en dextrine ou autocollant jusqu'à C 4 400
plus grand que C 4 300

Poids de papier 80-150 g/m²

Diamètre de la bobine max. 1500 mm

Largeur de la bobine max. 686 mm
min. 156 mm

Largeur de la bobine de matière-fenêtre max. 490 mm
min. 30 mm

Longueur de la découpe de matière-fenêtre max. 280 mm
min. 55 mm

Puissance absorbée: selon l'exécution de la machine
chauffage pour le séchage du gommage de la patte de fermeture env. 60 kW

chauffage pour le séchage de l'encre selon besoin

Datos técnicos:

Longitud de la hoja troquelada

para el formato F

Anchura de la hoja troquelada para los formatos A, B, C, D y E

para el formato F

Rendimiento/minute máx.

a partir de la bobina hasta C 4 con engomado auto-pegado mas grande que C 4 con engomado auto-pegado a partir de la hoja con engomado de Dextrina o auto-pegado hasta C 4 mas grande que C 4

Pesos del papel

Diámetro de la bobina

Anchura de la bobina

Anchura de la bobina de material de ventana

Longitud del material de ventana

Energía necesaria: según la ejecución de la máquina

calefacción para el secado de la cola en la solape de cierre apróx.

calefacción para el secado de la tinta según necesidad

WINKLER+ DÜNNEBIER



Maschinenfabrik und Eisengiesserei GmbH & Co. KG, Postfach 23 40, D-5450 Neuwied 1
Telefon: (02631) 841, Telex: 867843, Telefax: (02631) 21112, Telegramme: Rotation