

MDT430

CAMIÓN FUERA DE LA CARRETERA



NUESTRA FUERZA EN SU OBRA

ESPECIFICACIONES TÉCNICAS

MOTOR TURBO

Fabricante	Scania Latinoamérica Ltda.
Modelo	DC1376A – MAR1 / NIVEL 3
Potencia neta (ISO 3046)	294 CV (218 kW) a 2100 RPM
Potencia bruta (ISO 3046)	350 CV (257 kW) a 2100 RPM
Par máximo	1636 Nm @ 1500RPM
Tipo de inyección	Electrónica directa
Nº de cilindros / cilindrada	6 / 12,7l
Aspiración	Intercambiador de calor turbo

TRANSMISIÓN

Fabricante	TRANSMISIONES ALISSON
Modelo	HD 4.430 ORS
Velocidades	5 marchas hacia adelante y 1 marcha atrás

RUEDAS

Aro	11:25 x 25"
Neumático	16:00 x 25" 32PR E4
Frente	Simple
Trasero	Doble

PESAS

Peso total vacío	19.300kg
Peso total cargado	49.300kg

SISTEMA ELÉCTRICO

Alternador	100A
Batería	2 baterías de 12 V
Voltaje	24V
Iluminación	<ul style="list-style-type: none">• 2 faros LED con luz alta y baja.• Luces direccionales delanteras y traseras en LED.• Luces traseras con luz de freno y luz trasera posición (media luz) en LED.• 2 Luces de marcha atrás LED continuas.• Luz de cortesía LED.
Panel de instrumentos	Sistema de iluminación backlight

PANEL

Terminal virtual con pantalla táctil de 7", para gestión y control del sistema electrónico.

Visualización de códigos de falla de transmisión y motor, así como ABS y ASR, control del aire acondicionado e información sobre la necesidad de mantenimiento preventivo.

Panel con teclas de goma.

EJES

Frente	Tipo Elliot inverso, con viga soldada y extremos forjados en acero
Trasero	Diferenciales con semiejes flotantes y reductores planetario en los bujes. Con cuatro engranajes planetarios soportados sobre cojinetes cónicos y carcasa de acero fundido. Relación de reducción total 11,73:1

TRANSMISIÓN

Tiempo de inclinación	Ángulo de	18s
Inclinación		58°

CAPACIDAD DE CARGA

Coronación superficial	15,0m ³ (sin tapa) 15,5m ³ (con tapa)
Coronación 2:1	18,5m ³ (sin tapa) 19,2m ³ (con tapa)

CAPACIDAD DE SERVICIO

Combustible	315l
Cárter + filtros	45l
Transmisión	44l
Sistema de enfriamiento	55l
Eje trasero	38l
Sistema hidráulico	120l

SUSPENSIÓN

Frente	Ballestas semielípticas de doble etapa, amortiguadores hidráulicos telescópicos de doble efecto y topes de goma y barra de reacción.
Trasero	Rígido, con viga de eje fijada al chasis.

SISTEMA DE DIRECCIÓN

Tipo	Hidrostático con servostato y dos cilindros opuestos. Con bomba de pistones axiales de caudal variable acoplada directamente al motor. Con dirección de emergencia.
------	---

Llave de contacto.

Joystick inclinable.

Palanca selectora de la función "Retarder".

Panel selector de marchas.

En la columna: interruptor combinado (palanca) para luces, bocina, limpia/lavaparabrisas.

DIMENSIONES GENERALES

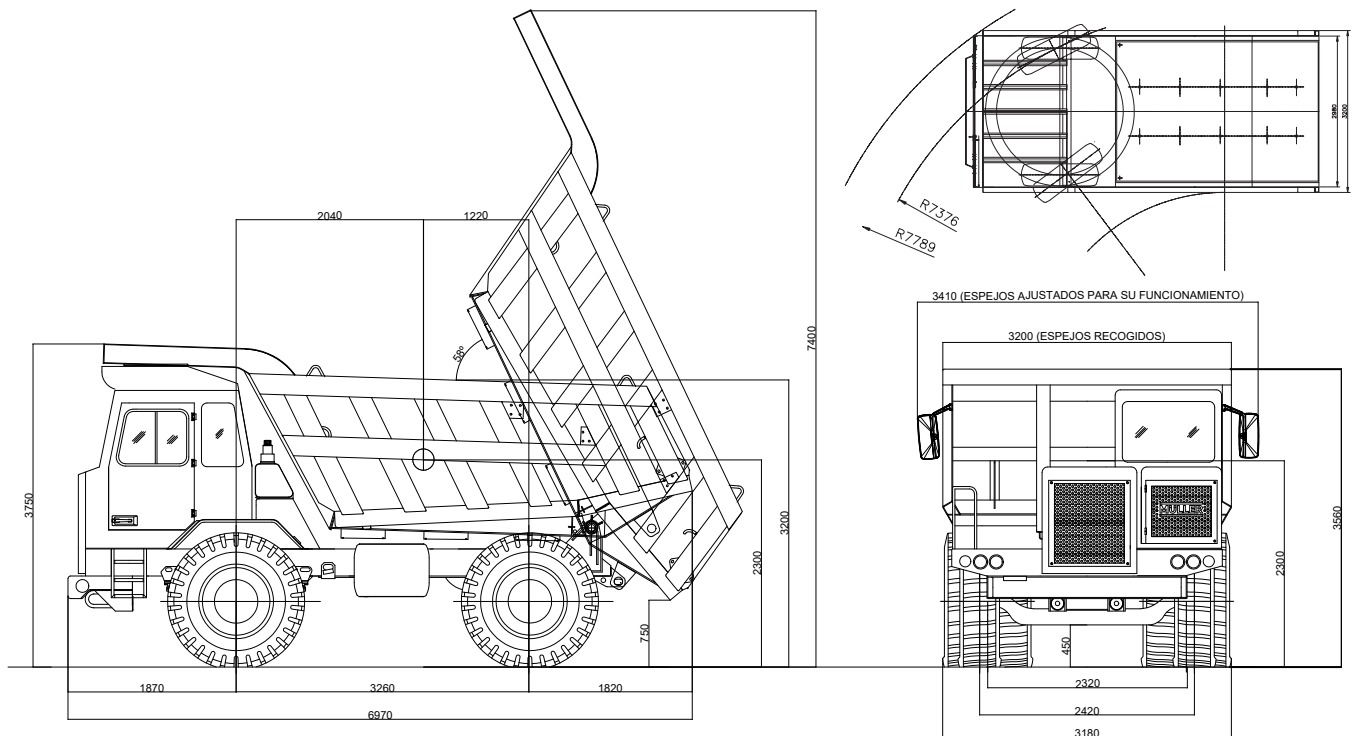

ARTICULOS ESTANDAR

- 2 faros LED y 2 luces traseras LED
- Alarma sonora de marcha atrás e iluminación de marcha atrás
- Asiento con suspensión neumática
- Batería sellada 150Ah 900 CCA
- Bocina de aire
- Cabina cerrada con aire acondicionado
- Cámara de visión trasera
- Llave maestra del sistema
- Cinturón de seguridad
- Espejos retrovisores internos, externos y laterales
- Extintor de incendios
- Extractor de piedras de rueda trasera
- Freno de estacionamiento
- Inclímetro
- Indicador de combustible
- Indicador de avería del motor
- Indicador de temperatura del motor
- Luz de advertencia (freno, presión de aceite del motor, temperatura del aceite del motor, bajo nivel de combustible y batería)
- Manual de operación y mantenimiento y catálogo de piezas
- Panel de instrumentos con contador de horas
- Parabrisas, limpiaparabrisas delantero
- Plataforma del operador sobre amortiguadores de goma
- Puntos de elevación
- Compartimentos de almacenamiento, portavasos
- Relojes de tablero analógicos
- Retardador
- Silencioso

OPCIONAL

- Alarma de balde elevado
- Contrato de mantenimiento preventivo
- Pintura personalizada
- Neumático E3
- Radio AM/FM/MP3 con USB y altavoces
- Sistema de lubricación central
- Sistema de monitoreo satelital
- Cubierta trasera rediseñada, con nuevos brazos y nuevo sistema de fijación

*Especificaciones sujetas a cambios por parte del fabricante sin previo aviso.

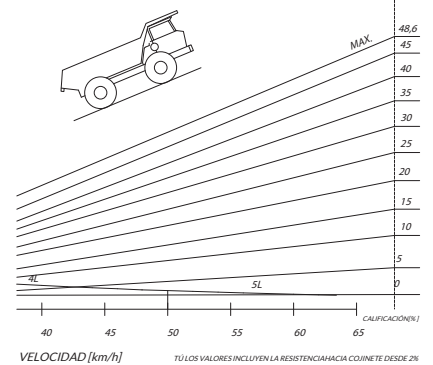
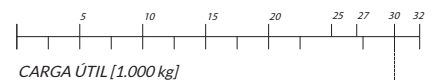
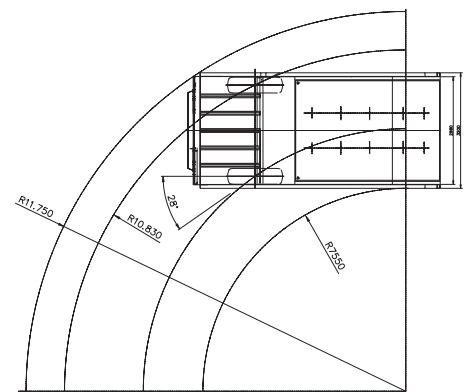

MDT430 CAMIÓN FUERA DE LA CARRETERA



f /Muller.Equip
 @muller_equip

