

Spezifikationen:

Tafelmaße:

- ▶ Breite: 20 - 76 mm
- ▶ Länge: 30 - 160 mm
- ▶ Höhe: 4 - 28 mm

Produktarten:

- ▶ Neapolitan
- ▶ Riegel
- ▶ Kleine Schokoladentafeln
- ▶ Schokoladentafeln

Geschwindigkeit:

- ▶ Bis zu 170 Takte/min
- ▶ Schnelles Formatwechsel

Verpackungsarten:

- ▶ eine Schicht, aus der Rolle oder aus Stapel
- ▶ zwei Schichten, Alu und Banderole
- ▶ zwei Schichten, Alu mit Etikette in Volleinschlag

Verpackungsmaterialien:

- ▶ Inneneinschlag, von der Rolle Aluminium Folie oder Packmaterial mit guten Falteigenschaften
- ▶ Außeneinschlag, vom Stapel Papier 70-220 gr/m²
- ▶ Außeneinschlag, von der Rolle

Optionen:

- ▶ zusätzliche Formatsätze nach Wunsch
- ▶ Automatische Beschickung
- ▶ Heißleimsiegelung
- ▶ MHD-Codierung
- ▶ anstelle Etikette Kartonverpackung
- ▶ Sammelstation
- ▶ Abgabeband (Linienverbund, zum Beispiel Verbund zu Kartonier Maschine)
- ▶ Zweite Folienrolle für Außeneinschlag
- ▶ Auto-splice
- ▶ Pneumatische Spannung für die Folienrolle
- ▶ Automatische Schmierung

Faltungsarten:

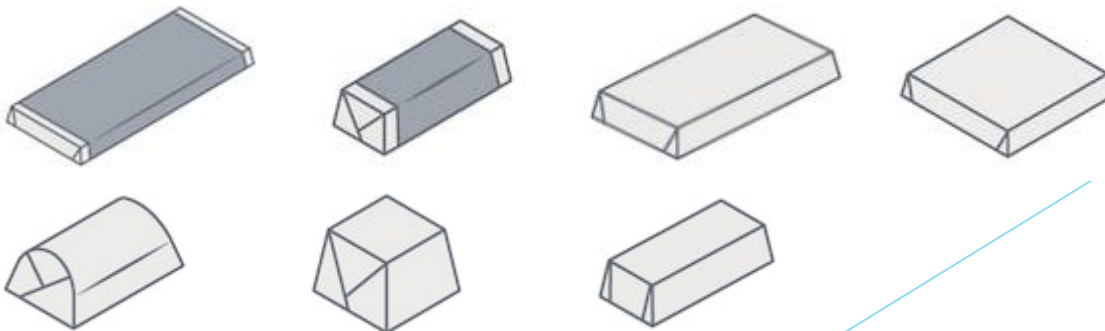

Überblick

Die Multi Size Verpackungsmaschine **CRM-G** wurde speziell entwickelt, um Multi Formate Neapolitan, Riegel und Tafel im Kuverteinschlag / Bodenfaltung (Faltwickelstil) mit oder ohne Banderole zu verpacken.

Das äußere Packmaterial, wie vorgestanzte Etiketten, Banderolen, optional Kartons, wird von einem Stapelkasten entnommen oder können optional, parallel zum inneren Einschlag, von der Rolle laufen.

Die Maschinen ist nach dem neuestem technischen Stand gebaut :

1. Steuerung SIEMENS SIMATIC S7-1500
2. Servomotoren SIEMENS
3. Hauptantrieb SEW-Eurodrive
4. Servo Getriebe
5. Linearführungen und Kugellager INA / SKF
6. Pneumatik FESTO
7. Edelstahl, hygienische Maschinenfüße

Besonderheiten

1. Bedienpanelsprache in deutsch, englisch und russisch „andere Sprachen auf Anfrage möglich“
2. Gute Zugänglichkeit zu allen Bereichen für Störungsbeseitigung, Reinigung und Wartung
3. Produktschonend durch Bandtransporte
4. Exzellenter Hygiene-, Ergonomie Standard
5. vollständige Trennung von Antriebs- und Produktbereich
6. Geteilte Kurvenscheiben für schnellen Formatwechsel.
7. Manuelle Schmierung mit Lebensmittel zugelassenem Fett für Kurvenscheiben und Linearführungen. „kein Öl notwendig“
8. vielseitig, einfache und schnelle Formatwechsel
9. Einfache Verstellung der Folienrolle
10. großer Formatbereich
11. Die Maschine erfüllt die aktuellen Gesundheits- und CE Sicherheitsstandards.
12. Die Schutzhaube und die Türen sind aus klarem Acryl gefertigt und bieten dem Bediener eine hervorragende Sicht auf die Funktion der Maschine im Betrieb.
13. Niedrige Betriebskosten
14. Dank ihres einfachen Designs benötigt die Maschine nur wenige Ersatzteile, wodurch Kosten und Lagerbestand auf ein Minimum reduziert werden.