

Apex Bakery Equipment

🇮🇹 Laminazione multipla 🇫🇷 Ligne de laminage multiple 🇪🇸 Línea de laminado múltiple

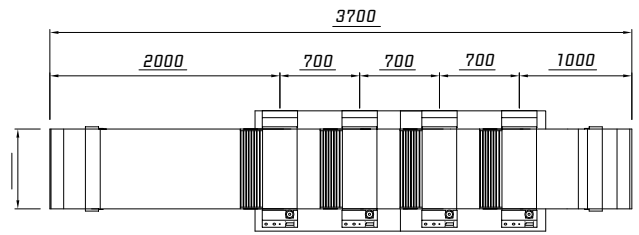
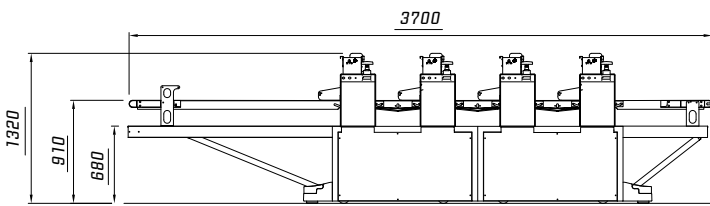

🇮🇹 La linea laminazione multipla è disponibile in versione da 2 - 4 o 6 gruppi di laminazione

🇫🇷 la ligne de laminage multiple est disponible avec 2 - 4 ou 6 groupes de laminage

🇪🇸 la línea de laminado múltiple está disponible con 2 - 4 ó 6 cabezas de laminado

Caratteristiche Tecniche / Caractéristiques techniques / Datos técnicos

Diametro cilindri di laminazione	Diamètre cylindres de laminage	Diametro de los cilindros	84 o 123
Larghezza tappeto	largeur tapis	Anchura de las lonas	700 mm
Velocità variabile con inverter mt./min.	Vitesse variable par inverseur m/1'	Velocidad variable con inverter m./1'	da 1 a 9
Potenza motore ogni 2 testate di laminazione	Puissance moteur: sur 2 têtes de laminage	Potencia motor: para 2 cabezas de laminado	2,2 Kw

🇮🇹 Linea pizza 🇫🇷 Ligne de pizza 🇪🇸 Línea de pizza

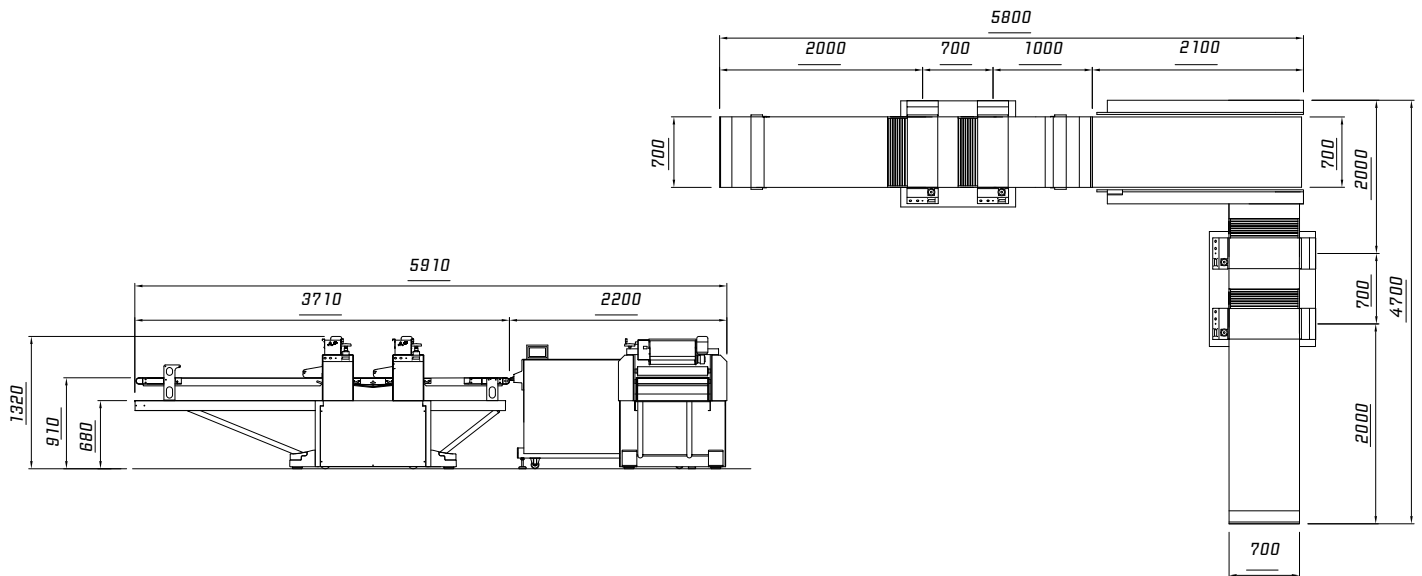

Caratteristiche Tecniche / Caractéristiques techniques / Datos técnicos

Diametro cilindri di laminazione	Diamètre cylindres de laminage	Diametro de los cilindros	84 o 123
Larghezza tappeto	largeur tapis	Anchura de las lonas	700 mm
Potenza motore	Puissance moteur	Potencia motor	5 Kw
Produzione su una fila	Production 1 rangée	Produccion sobre 1 hilera	1500 pcs/h
Produzione su due file	Production 2 rangées	Produccion sobre 2 hilleras	3000 pcs/h

🇮🇹 Tekno Stamp si riserva di apportare modifiche tecniche in qualsiasi momento e senza preavviso

🇫🇷 Tekno Stamp se réserve le droit de modifier les caractéristiques de ses machines à tout moment sans notification préalable

🇪🇸 Tekno Stamp se reserva el derecho de modificaciones sin previo aviso

Apex Bakery Equipment

MULTI LAMINATION MEHRFACHAUSROLLMASCHINE MULTI LAMINATION

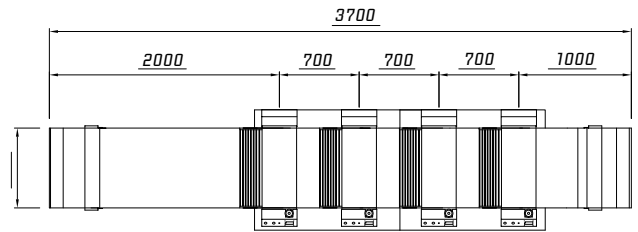
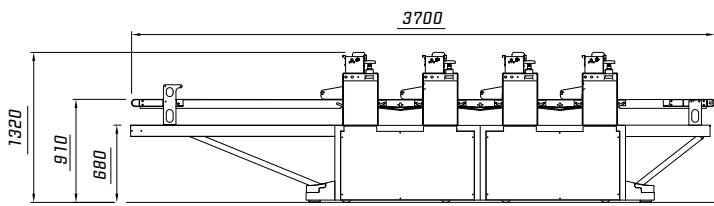

 The multi lamination line is available with 2 - 4 or 6 lamination groups

 Die Mehrfachausrollstrasse ist vorhanden mit 2 - 4 oder 6 Laminierungsgruppen

 Линия ламинации MULTI LAMINATION может оснащаться 2-мя, 4-мя или 6-ю головками-ламинаторами

Technical features / Technische Daten / Технические характеристики

Lamination cylinder diameter mm	Walzendurchmesser mm	Диаметр валов мм	84 o 123
Conveyor belt width mm	Förderbandbreite mm	Ширина транспортной ленты	700 mm
Variable speed with inverter mt./min.	Geschwindigkeit mit Inverter mi/min	Регулируемая инвертером скорость м/мин	from 1 to 9 mt
Motor power: every 2 lamination heads	Motorleistung: alle 2 Walzaggregate	Уст. мощность: каждые 2 головки-ламинаторы кВт	2,2 kw

Pizza Line Pizza Line Pizza Line

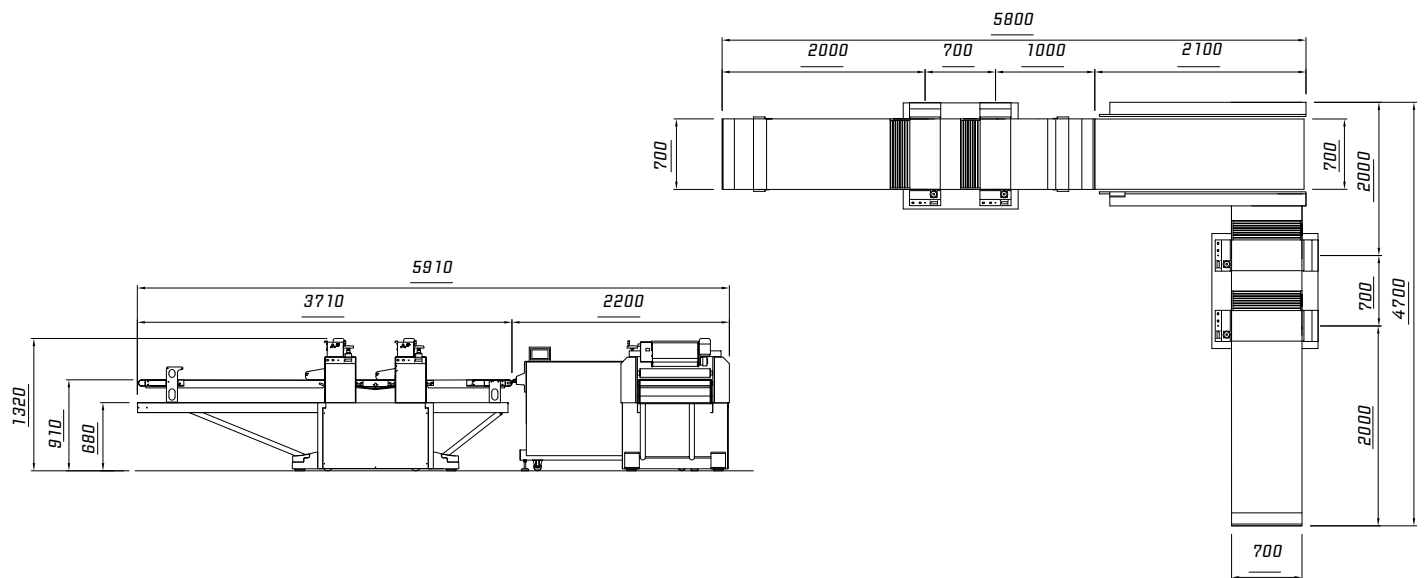

Technical features / Technische Daten / Технические характеристики

Lamination cylinder diameter	Walzendurchmesser	Диаметр валов мм	84 o 123
Conveyor belt width	Förderbandbreite	Ширина транспортной ленты	700 mm
Motor power	Motorleistung	Уст. мощность кВт	5 Kw
Production on one row	Produktion über eine Bahn: Stück/h	Производительность в один ряд штук/час	1500 pcs/h
Production on two rows	Produktion über zwei Bahnen: Stück/h	Производительность в два ряда штук/час	3000 pcs/h

 All data not binding. Tekno Stamar reserves the right to effect changes without prior notice

 Tekno Stamar reserviert sich das Recht, die Eigenschaften seiner Modelle und ohne Voranmeldung jederzeit zu ändern

 Информация не окончательная. Фабрика Tekno Stamar оставляет за собой право вносить изменения без предварительного предупреждения.

www.apex-equip.com

954-805-4874