

SHANTUI

Member of SDHI Group

SE27SR



Technische Daten

MOTOR

Modell	YANMAR 3TNV80F
Motortyp	Dreizylinder, wassergekühlt
Anzahl der Zylinder	3
Abgasnorm	EU Stufe V
Hubraum	1300 cm ³
Leistung	14,6 kW/ 20PS

HYDRAULIK

Pumpentyp	Axialkolben-Verstellpumpe (Load-Sensing)
Fördermenge max.	86,4 L/min

GRABKRAFT (ISO6015)

Grabkraft Löffel	24 kN
Grabkraft Löffelstiel	14,8 kN

FAHRANTRIEB

Typ	Axialkolbenmotor
Geschwindigkeit	2,3 km/h – 4,0 km/h
Max. Zugkraft	29 kN
Steigfähigkeit	30 %

LAUFWERK

Laufrollen je Seite	3
Kettenbreite	300 mm
Bodendruck	27,3 kPa

SCHWENKSYSTEM

Schwenkmotor	Orbitalhydraulikmotor
Schwenkgeschwindigkeit	0 – 10 U/min

FÜLLMENGEN (L)

Kraftstofftank	33
Kühlsystem	5
Motoröl	3,4
Hydrauliköltank	22
Hydrauliksystem	32

BETRIEBSGEWICHT

Betriebsgewicht	2750 kg
-----------------	---------

ABMESSUNGEN (mm)

A	Max. Abtragshöhe	4390
B	Max. Ausschütthöhe	3060
C	Max. Grabtiefe	2800
D	Max. Grabtiefe (vertikal)	2310
E	Max. Grabreichweite	4800
F	Max. Grabreichweite (am Boden)	4680
G	Gesamtlänge	4200
H	Bodenkontaktlänge Arm abgesenkt	2735
I	Höhe Oberkante Ausleger	1540
J	Gesamtbreite (Oberwagen)	1400
K	Gesamthöhe (Oberkante Kabine)	2480
L	Bodenfreiheit des Gegengewichts	575
M	Bodenfreiheit Unterwagen	300
N	Heckschwenkradius	775
O	Gesamtlänge Laufwerk	2020
P	Aufstandslänge Laufwerk	1250
Q	Gesamtbreite (Laufwerk)	1550
R	Max. Hubhöhe des Planierschildes	300
S	Max. Grabtiefe des Planierschildes	320

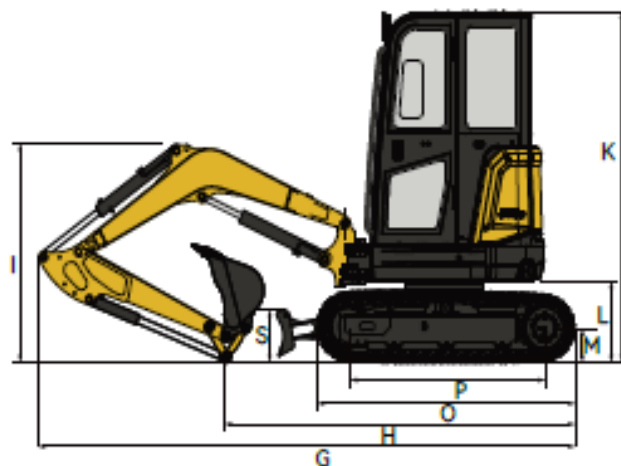
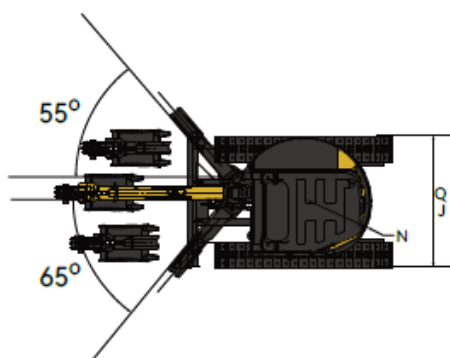
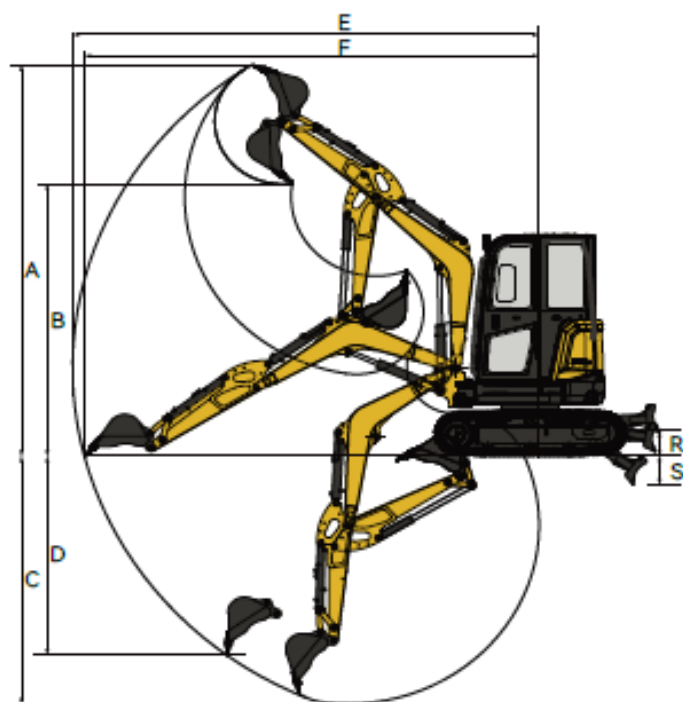

Änderungen der technischen Daten vorbehalten. Abgebildete Maschinen können Sonderausstattung aufweisen.
Ihr SHANTUI-Händler informiert Sie gerne über lieferbare Sonderausstattung, Zubehör & Anbaugeräte.