

SHANTUI

Member of SDHi Group

SE17SR



Technische Daten

MOTOR

Modell	Kubota D902
Motortyp	Dreizylinder, wassergekühlt
Anzahl der Zylinder	3
Abgasnorm	EU Stufe V
Hubraum	898 cm ³
Leistung	11,8kW/ 16PS

HYDRAULIK

Pumpentyp	Axialkolben-Verstellpumpe (Load-Sensing)
Fördermenge max.	64 L/min

GRABKRAFT (ISO6015)

Grabkraft Löffel	16 kN
Grabkraft Löffelstiel	9,5 kN

FAHRANTRIEB

Typ	Axialkolbenmotor
Geschwindigkeit	2,2 km/h – 4,3 km/h
Max. Zugkraft	18 kN
Steigfähigkeit	58 %

LAUFWERK

Bauweise	hydraulisch verstellbar
Laufrollen je Seite	3
Kettenbreite	230 mm
Bodendruck	29 kPa

SCHWENKSYSTEM

Schwenkmotor	Orbitalhydraulikmotor
Schwenkgeschwindigkeit	0 – 9,5 U/min

FÜLLMENGEN (L)

Kraftstofftank	19
Kühlsystem	5
Motoröl	3,7
Hydrauliköltank	13,7
Hydrauliksystem	21,5

BETRIEBSGEWICHT

Betriebsgewicht	1700 kg
-----------------	---------

ABMESSUNGEN (mm)

A	Gesamtlänge	3575
B	Gesamthöhe	2405
C	Gesamtbreite (eingefahren)	990
D	Gesamtbreite (ausgefahren)	1300
E	Gesamtlänge Laufwerk	1593
F	Gesamtbreite Oberwagen	990

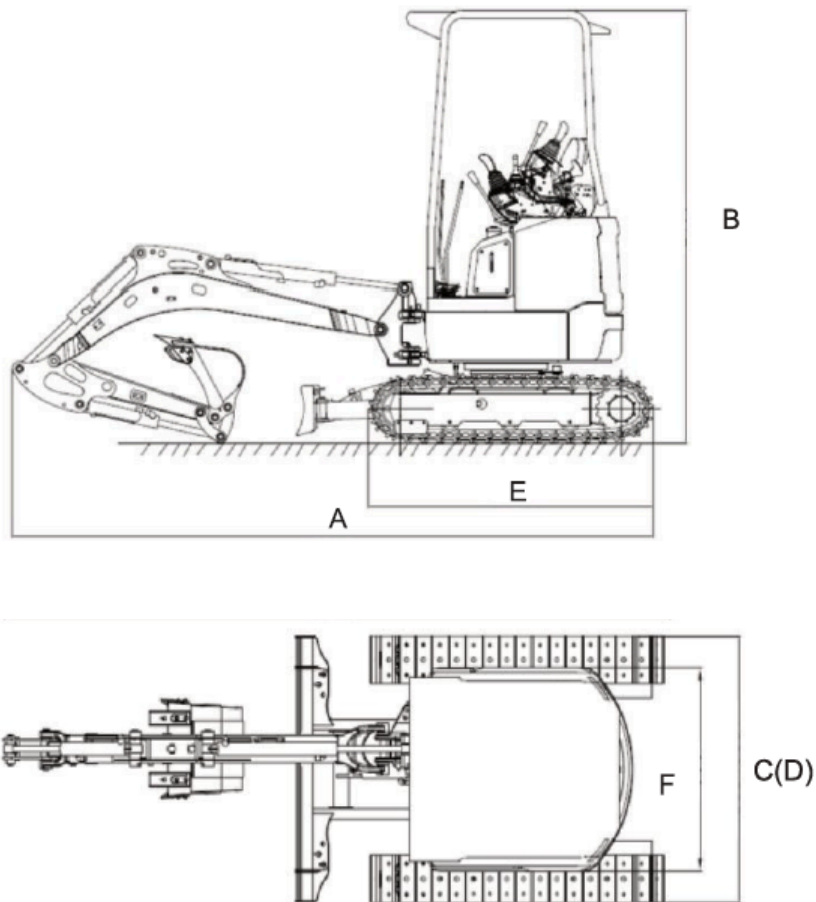

ARBEITSBEREICH (mm)

A	Max. Abtragshöhe	3570
B	Max. Ausschütthöhe	2480
C	Max. Grabtiefe	2270
D	Max. Grabtiefe (vertikal)	1910
E	Max. Grabreichweite	3910
F	Max. Grabreichweite (am Boden)	3840
G	Min. Schwenkradius der Maschine	1495
H	Min. Heckschwenkradius	650
I	Bodenfreiheit des Gegengewichts	450
J	Max. Hubhöhe des Planierschildes	280
K	Max. Grabtiefe des Planierschildes	190

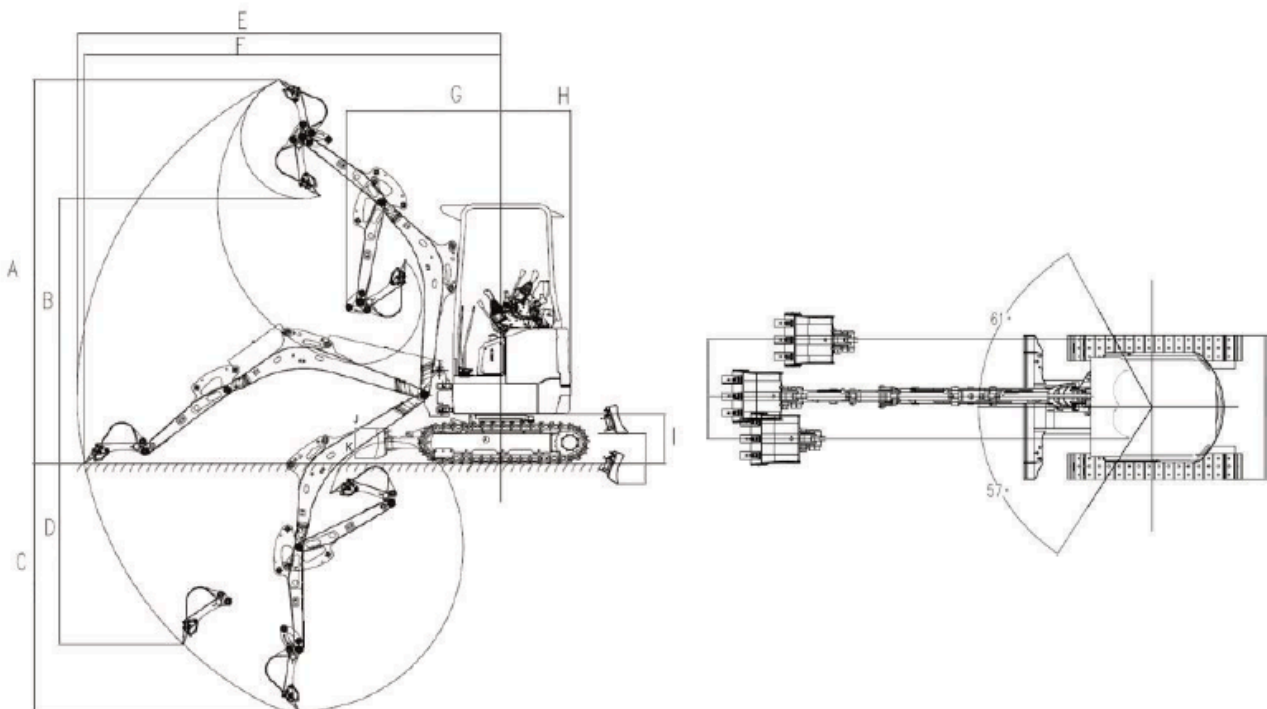

Änderungen der technischen Daten vorbehalten. Abgebildete Maschinen können Sonderausstattung aufweisen.
Ihr SHANTUI-Händler informiert Sie gerne über lieferbare Sonderausstattung, Zubehör & Anbaugeräte.