

SHANTUI

Member of SDHi Group

SE 20



Technische Daten

MOTOR

Modell	Kubota D902
Motortyp	Dreizylinder, wassergekühlt
Anzahl der Zylinder	3
Abgasnorm	EU Stufe V
Hubraum	898 cm ³
Leistung	11,8kW/ 16PS

HYDRAULIK

Pumpentyp	Axialkolben-Verstellpumpe
Fördermenge max.	64 L/min

GRABKRAFT (ISO6015)

Grabkraft Löffel	16 kN
Grabkraft Löffelstiel	9,5 kN

FAHRANTRIEB

Typ	Axialkolbenmotor
Geschwindigkeit	2,2 km/h – 4,2 km/h
Max. Zugkraft	18 kN
Steigfähigkeit	30 %

LAUFWERK

Bauweise	hydraulisch verstellbar
Laufrollen je Seite	3
Kettenbreite	230 mm
Bodendruck	30 kPa

SCHWENKSYSTEM

Schwenkmotor	Orbitalhydraulikmotor
Schwenkgeschwindigkeit	0 – 10 U/min

FÜLLMENGEN (L)

Kraftstofftank	23
Kühlsystem	5
Motoröl	3,7
Hydrauliköltank	17
Hydrauliksystem	25

BETRIEBSGEWICHT

Betriebsgewicht	2000 kg
-----------------	---------

ABMESSUNGEN (mm)

A	Max. Abtragshöhe	3535
B	Max. Ausschütthöhe	2448
C	Max. Grabtiefe	2270
D	Max. Grabtiefe (vertikal)	1910
E	Max. Grabreichweite	3925
F	Max. Grabreichweite (am Boden)	3860
G	Gesamtlänge	3845
H	Bodenkontaktlänge Arm abgesenkt	2460
I	Höhe Oberkante Ausleger	1105
J	Gesamtbreite (Verstelllaufwerk)	990 – 1300
K	Gesamthöhe (Oberkante Kabine)	2400
L	Bodenfreiheit des Gegengewichts	460
M	Bodenfreiheit Unterwagen	145
N	Heckschwenkradius	1070
O	Gesamtlänge Laufwerk	1593
P	Aufstandslänge Laufwerk	1230
Q	Spurbreite	990 – 1300
R	Max. Hubhöhe des Planierschildes	230
S	Max. Grabtiefe des Planierschildes	235

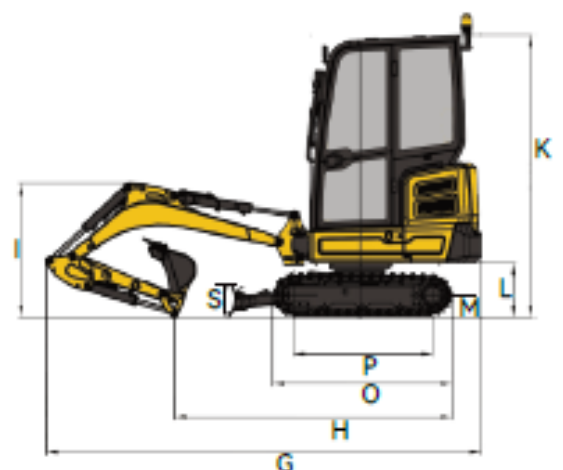
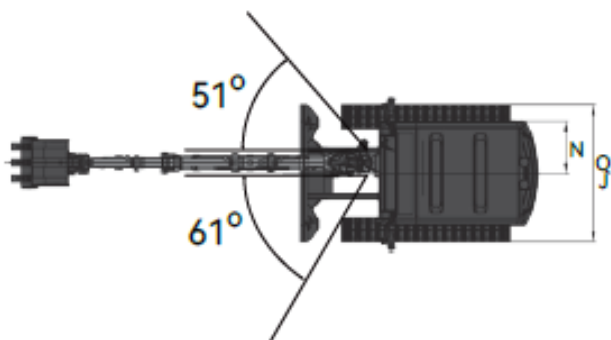
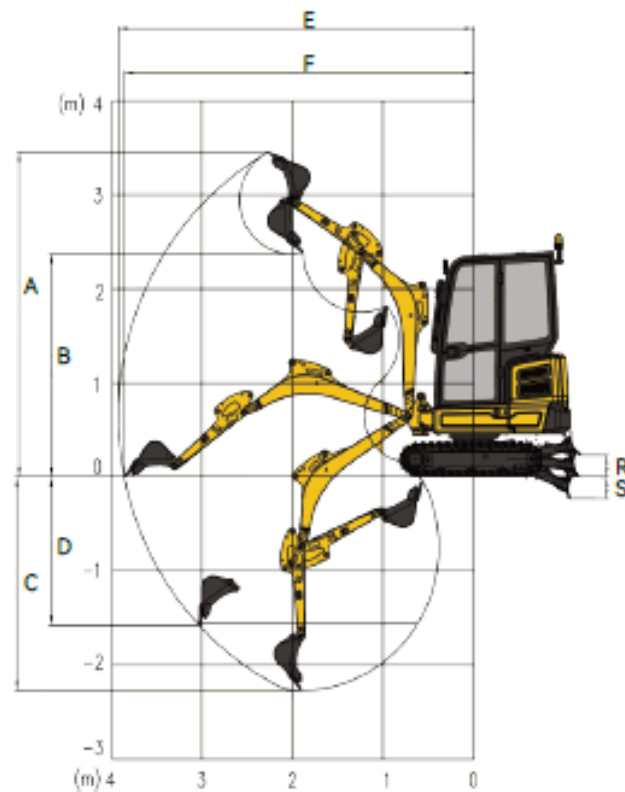

Änderungen der technischen Daten vorbehalten. Abgebildete Maschinen können Sonderausstattung aufweisen. Ihr SHANTUI-Händler informiert Sie gerne über lieferbare Sonderausstattung, Zubehör & Anbaugeräte.