

SHANTUI

Member of SDHi Group

SE20E1



Technische Daten

MOTOR

Modell	Elektro
Motortyp	Drehstrom-Asynchronmotor
Leistung	10kW

HYDRAULIK

Pumpentyp	Axialkolben-Verstellpumpe (Load-Sensing)
Fördermenge max.	28 L/min

GRABKRAFT (ISO6015)

Grabkraft Löffel	15,4 kN
Grabkraft Löffelstiel	9,3 kN

FAHRANTRIEB

Typ	Axialkolbenmotor
Geschwindigkeit	2,1 km/h – 3,7 km/h
Max. Zugkraft	–
Steigfähigkeit	30 %

LAUFWERK

Bauweise	hydraulisch verstellbar
Laufrollen je Seite	3
Kettenbreite	230 mm
Bodendruck	31,3 kPa

SCHWENKSYSTEM

Schwenkmotor	Orbitalhydraulikmotor
Schwenkgeschwindigkeit	0 – 10,8 U/min

FÜLLMENGEN (L)

Hydrauliköltank	13,7
Hydrauliksystem	25

BETRIEBSGEWICHT

Betriebsgewicht	1980 kg
-----------------	---------

ABMESSUNGEN (mm)

A	Gesamtlänge	3872
B	Bodenkontaktlänge Arm abgesenkt	2440
C	Höhe (Oberkante Ausleger)	1136
D	Gesamtbreite	990 – 1300
E	Gesamthöhe (Oberkante Fahrerschutzdach)	2579
F	Bodenfreiheit des Gegengewichts	460
G	Bodenfreiheit Unterwagen	145
H (P)	Heckschwenkradius	1070
I	Fahrwerkslänge	1230
J	Aufstandslänge Lauwerk	1593
K	Spurweite	760 – 1070
L	Spurbreite (Verstelllaufwerk)	990 – 1300
M	Kettenbreite	230
N	Gesamtlänge Laufwerk mit Planierschild	1985
O	Breite Oberwagen	1110
R	Breite des Planierschildes (klappbar)	990 – 1300
RS	Schwenkbereich Ausleger rechts	51°
LS	Schwenkbereich Ausleger links	61°

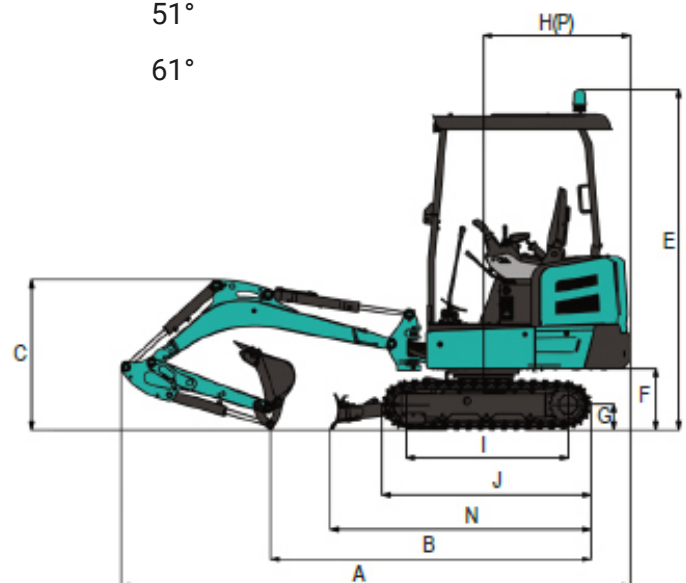
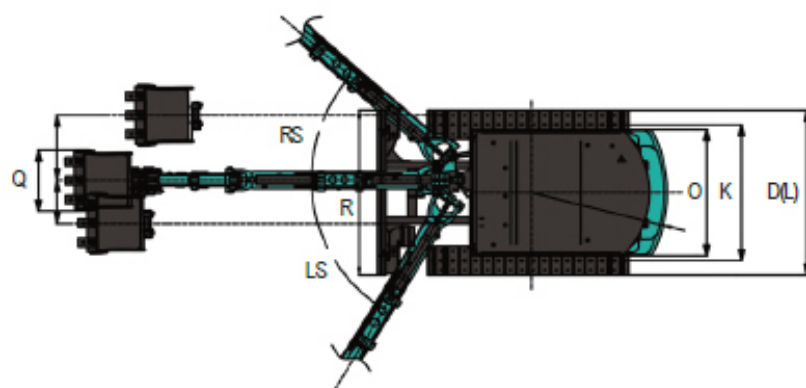

ARBEITSBEREICH

A	Max. Abtragshöhe	3535
B	Max. Ausschütthöhe	2378
C	Max. Grabtiefe	2270
D	Max. Grabtiefe (vertikal)	1606
E	Max. Grabreichweite	3935
F	Max. Grabreichweite (am Boden)	3872
G	Min. Schwenkradius der Maschine	1534
H	Max. Hubhöhe des Planierschildes	280
I	Max. Grabtiefe des Planierschildes	190

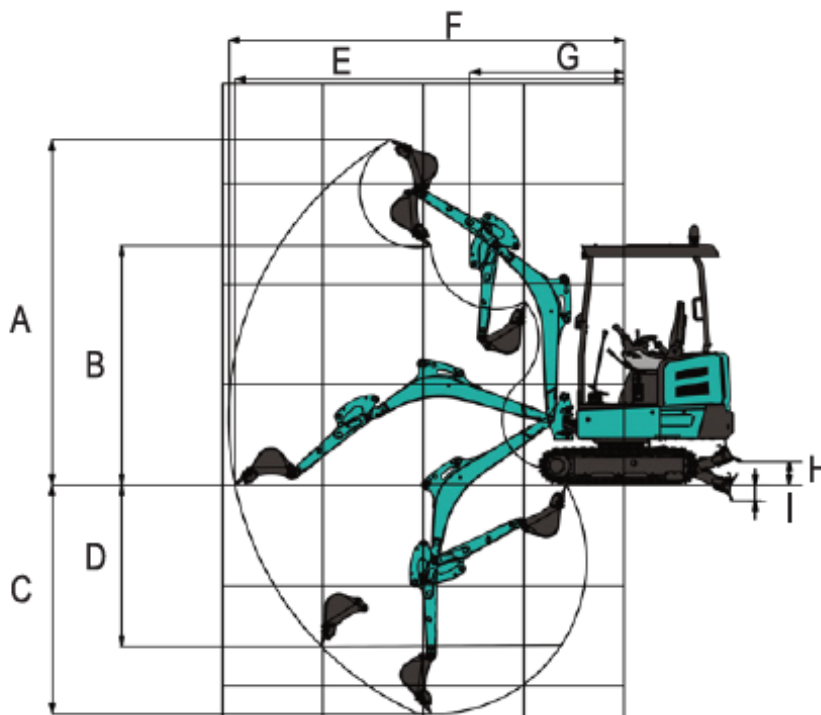

Änderungen der technischen Daten vorbehalten. Abgebildete Maschinen können Sonderausstattung aufweisen. Ihr SHANTUI-Händler informiert Sie gerne über lieferbare Sonderausstattung, Zubehör & Anbaugeräte.