

# SHANTUI

Member of SDHi Group

# SE58SR



## Technische Daten

### MOTOR

Modell	Kubota V2607
Motortyp	Vierzylinder, wassergekühlt
Anzahl der Zylinder	4
Abgasnorm	EU Stufe V
Hubraum	2615 cm <sup>3</sup>
Leistung	35 kW/ 48 PS

### HYDRAULIK

Pumpentyp	Axialkolben-Verstellpumpe
Fördermenge max.	158,4 L/min

### GRABKRAFT (ISO6015)

Grabkraft Löffel	42,3 kN
Grabkraft Löffelstiel	26,9 kN

### FAHRANTRIEB

Typ	Axialkolbenmotor
Geschwindigkeit	2,5 km/h – 4,2 km/h
Max. Zugkraft	70 kN
Steigfähigkeit	30 %

### LAUFWERK

Laufrollen je Seite	5
Kettenbreite	400 mm
Bodendruck	32,5 kPa

### SCHWENKSYSTEM

Schwenkmotor	Orbitalhydraulikmotor
Schwenkgeschwindigkeit	0 – 10,8 U/min

### FÜLLMENGEN (L)

Kraftstofftank	66
Kühlsystem	104
Motoröl	10
Hydrauliköltank	45
Hydrauliksystem	80

### BETRIEBSGEWICHT

Betriebsgewicht	5850 kg
-----------------	---------

## ABMESSUNGEN (mm)

<b>A</b>	Gesamtlänge	5420
<b>B</b>	Bodenkontaktlänge Arm abgesenkt	3420
<b>C</b>	Höhe (Oberkante Ausleger)	1945
<b>D</b>	Gesamtbreite	1960
<b>E</b>	Gesamthöhe (Oberkante Kabine)	2550
<b>F</b>	Bodenfreiheit des Gegengewichts	635
<b>G</b>	Bodenfreiheit Unterwagen	315
<b>H / Q</b>	Heckschwenkradius	1065
<b>I</b>	Aufstandslänge Laufwerk	1990
<b>J</b>	Gesamtlänge Laufwerk	2495
<b>K</b>	Spurweite	1560
<b>L</b>	Gesamtbreite Laufwerk	1960
<b>M</b>	Kettenbreite	400
<b>N</b>	Gesamtlänge Laufwerk mit Planierschild	1690
<b>O</b>	Höhe Motorhaube	1865
<b>P</b>	Gesamtbreite Oberwagen	1065

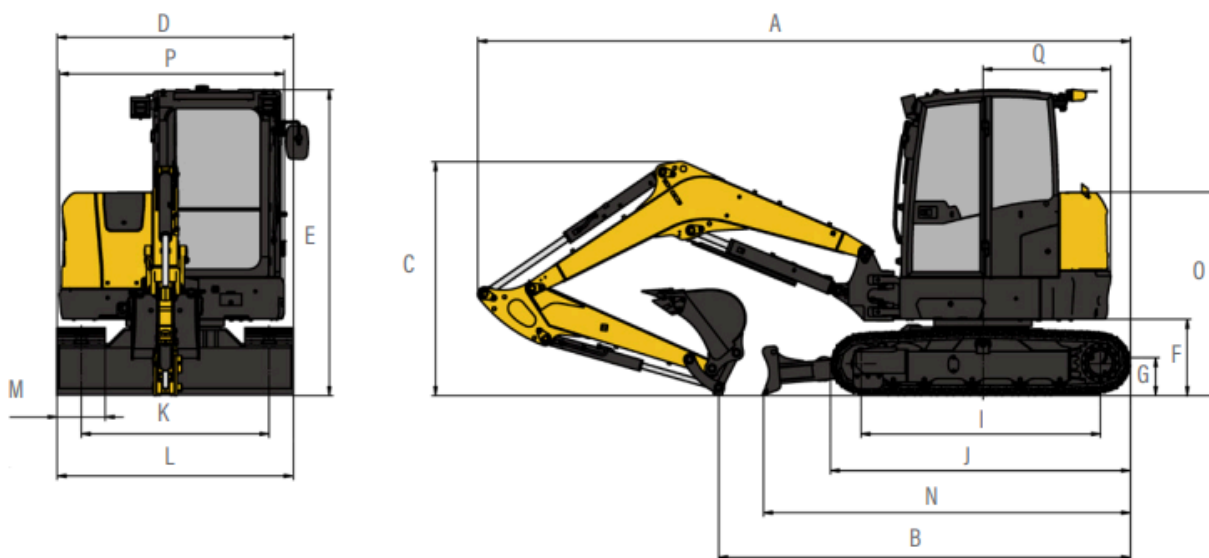

## ARBEITSBEREICH

<b>A</b>	Max. Abtragshöhe	5685
<b>B</b>	Max. Ausschütthöhe	4085
<b>C</b>	Max. Grabtiefe	3640
<b>D</b>	Max. Grabtiefe (vertikal)	2555
<b>E</b>	Max. Schachttiefe	3255
<b>F</b>	Max. Grabreichweite	6135
<b>G</b>	Max. Grabreichweite (am Boden)	6000
<b>H</b>	Min. Schwenkradius der Maschine	2440

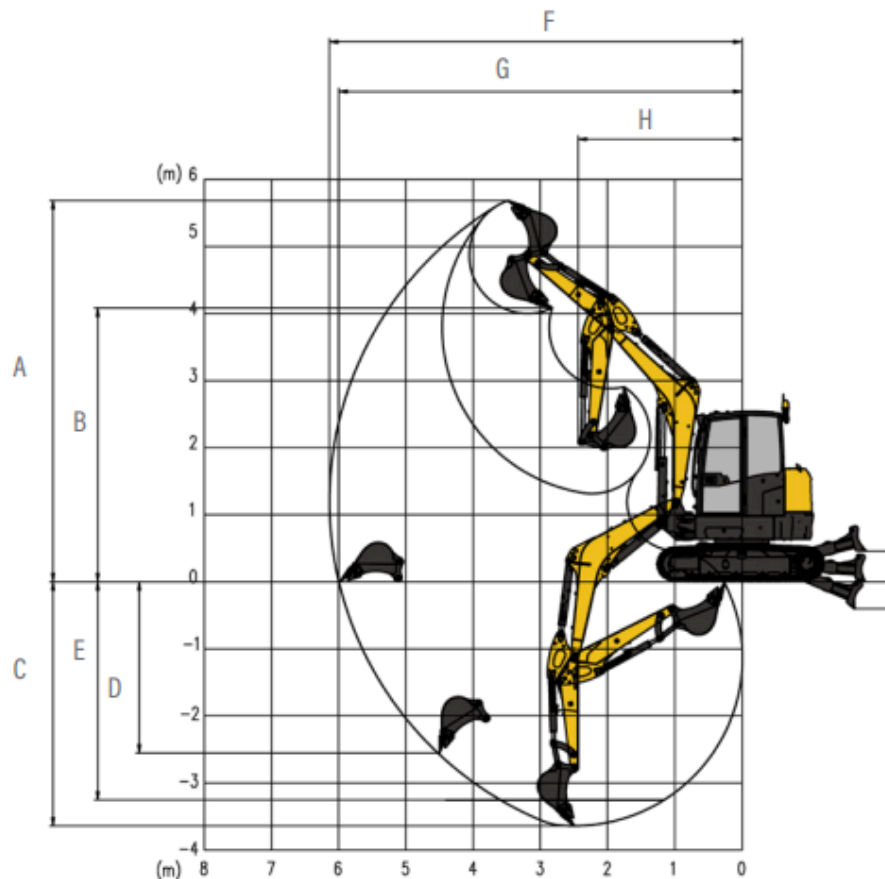

Änderungen der technischen Daten vorbehalten. Abgebildete Maschinen können Sonderausstattung aufweisen. Ihr SHANTUI-Händler informiert Sie gerne über lieferbare Sonderausstattung, Zubehör & Anbaugeräte.