

Ritter®

203 Exam Table

[English](#)
[Español](#)
[Français](#)

Applies to Models:

203

Special Tools:

none



Set Up / User Guide

Style P

003-1584-99 Rev. AA2 (11/29/21)

TP202 20-42-FO-00014 Rev A2 C2169

Product Information

Dealer:

Date of Purchase:

Model / Serial Number:

**Midmark Authorized Service
Company:**

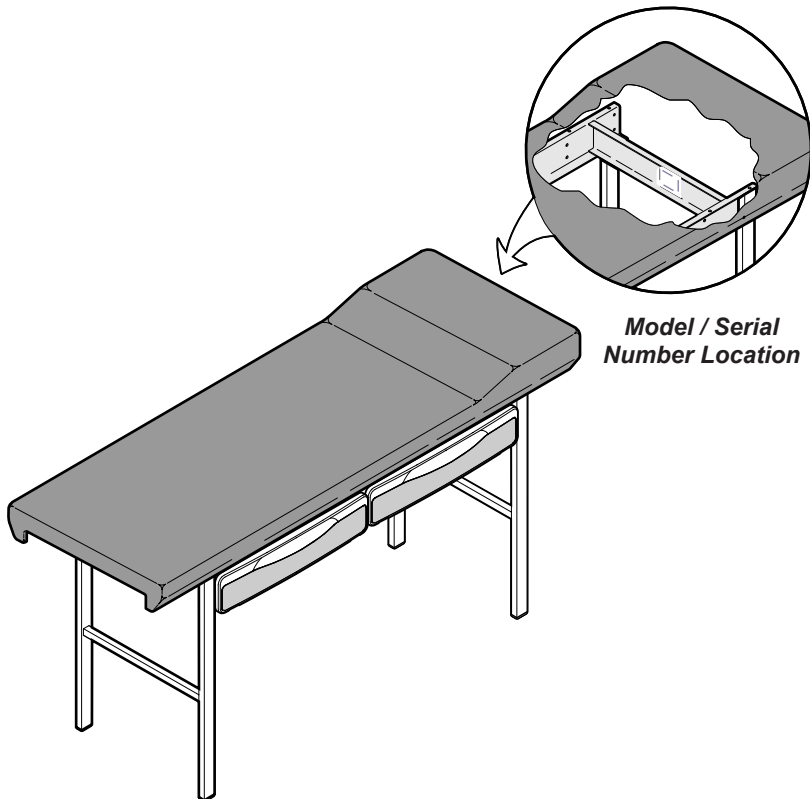

**Model / Serial
Number Location**

Table of Contents

Important Information

<i>Product Information</i>	2
<i>Intended Use</i>	4
<i>Safety Instructions</i>	4
<i>Product Registration</i>	4
<i>Disposal of Equipment</i>	4
<i>Important Information</i>	5
<i>Authorized Representatives</i>	6

Set Up

<i>Set Up Instructions</i>	7
----------------------------------	---

Operation

<i>Operating Instructions</i>	8
-------------------------------------	---

Specifications

<i>Weights and Dimensions</i>	9
-------------------------------------	---

Maintenance

<i>Cleaning</i>	10
<i>Preventative Maintenance</i>	10
<i>Calling for Service</i>	10

Warranty Information

<i>Limited Warranty</i>	11
-------------------------------	----

Intended Use

This product is intended to be used as a table to provide positioning and support of patients during examination procedures conducted by qualified medical professionals in an office environment.

Safety Instructions



WARNING

No modification of this equipment is allowed.

Product Registration

To register your product, go to www.midmark.com

Disposal of Equipment

At the end of product life, the table, accessories, and other consumable goods may have become contaminated due to normal medical use. Consult local codes and ordinances for proper disposal of equipment, accessories and other consumable goods.

Important Information - Safety Symbols



WARNING

Indicates a potentially hazardous situation which could result in serious injury.



Caution

Indicates a potentially hazardous situation which may result in minor or moderate injury. It may also be used to alert against unsafe practices.



Equipment Alert

Indicates a potentially hazardous situation which could result in equipment damage.

Note

Amplifies a procedure, practice, or condition.

Symbol Glossary



Fragile



Keep dry



Proper shipping orientation



Maximum stacking height
(palletted units)



Patient Weight Limit



Catalogue Number



Manufacturer



Serial Number

Authorized Representatives



WARNING

***In the event of any serious incident in relation to the device,
please contact Midmark and the appropriate competent authority.***

Customers in Saudi Arabia should direct all questions, incidents, and complaints to Midmark's Authorized Representative listed below.

Attieh Medico Ltd
Abdullah M. Al Khalifi Street
Al Nakheel Dist. II
P.O. Box 116105
Jeddah (East)
21391
Saudi Arabia
Tel: + 966 2 286 4707
Fax: + 966 2 286 4744

Customers in the United Arab Emirates should direct all questions, incidents, and complaints to Midmark's Authorized Representative listed below.

GULF DRUG LLC.
Al Barsha,
Dubai, UAE
Phone: +971 4 501 4000
Fax: +971 4 501 4100

Customers in Qatar should direct all questions, incidents, and complaints to Midmark's Authorized Representative listed below.

Tadmur Trading
Midmac Roundabout
Opposite Al Mana Petrol Station
Doha, Qatar
Tel: +974-44337000
Fax: +974-44337100

Customers in Israel should direct all questions, incidents, and complaints to Midmark's Authorized Representative listed below.

Medtechnica Ltd.
HaTnufa St 7
Petah Tikva, Israel
Tel: +972 3-925-4040
Fax: +972 3-924-9977

Authorized Representatives - continued

Customers in Colombia should direct all questions, incidents, and complaints to Midmark's Authorized Representative listed below.

Técnica Electromédica S.A.

Calle 47 # 5-26

Bogota Colombia c.p. 110111

Tel. (+ 57 1) 756 87 87

atencionalcliente@tecnicaelectromedica.com

Customers in Costa Rica should direct all questions, incidents, and complaints to Midmark's Authorized Representative listed below.

Corporacion Almotec SA

225 metros al sur de oficina de correos

San Jose, Zapote, Costa Rica

Tel: 506 7112 9782

Customers in the Panama should direct all questions, incidents, and complaints to Midmark's Authorized Representative listed below.

TECNIDENTAL PANAMA S.A.

VILLA MAGNA, VILLA ZAITA

OFFICE B8

PANAMA

Tel/Fax: 343-4049/ 6614-8029

tecnidentalpanama@gmail.com

Customers in Mexico should direct all questions, incidents, and complaints to Midmark's Authorized Representative listed below.

Sofía Zavala | Asuntos Regulatorios

Carlos Nafarrate SA de CV

Avenida Las Américas 601,

Ladrón de Guevara, 44600,

Guadalajara, Jalisco, México | Tel (33) 3669 9800

Set Up



Equipment Alert

Lay upholstered top on a smooth, clean surface.

To assemble the legs to top

A) Position "H" frame on upholstered top and secure with four hex screws. (Torque 75-85 in-lbs)

Note: The "Ritter by Midmark" label on the "H" frame faces outward.

B) Repeat step for other "H" frame.

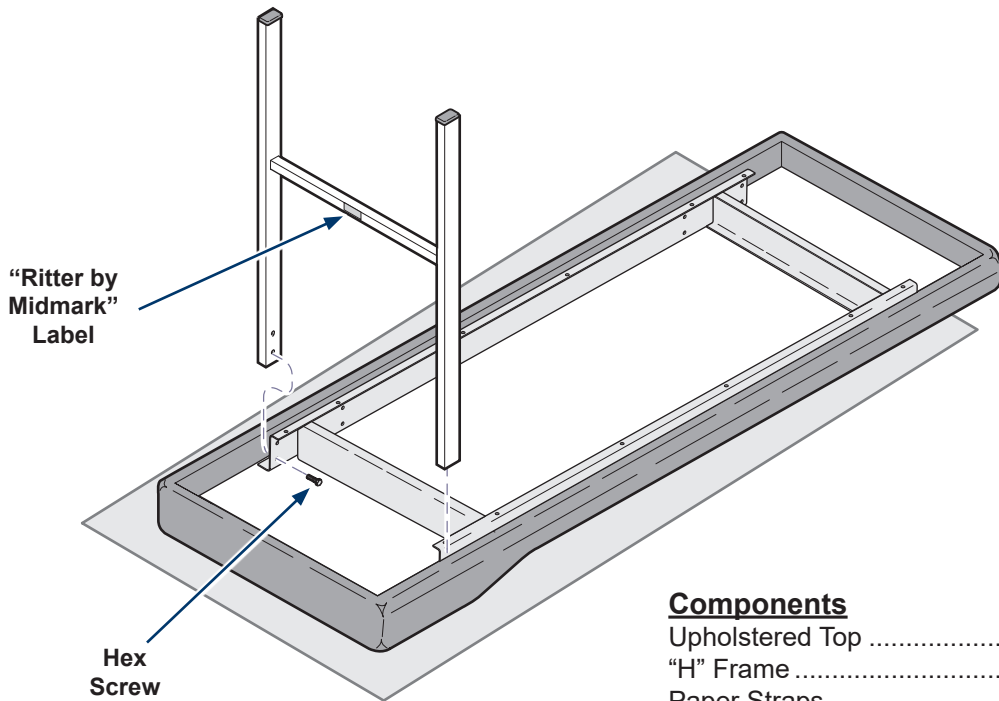

Components

Upholstered Top	1
"H" Frame	2
Paper Straps.....	2
Dowel Rod	1
Hex Screws (1/4-20 x 1/2")...	8

Operation



WARNING

To avoid injury, do not put head or extremities under the paper tear strap.

To Install paper roll tear straps

Attach straps to snaps on each side of table.

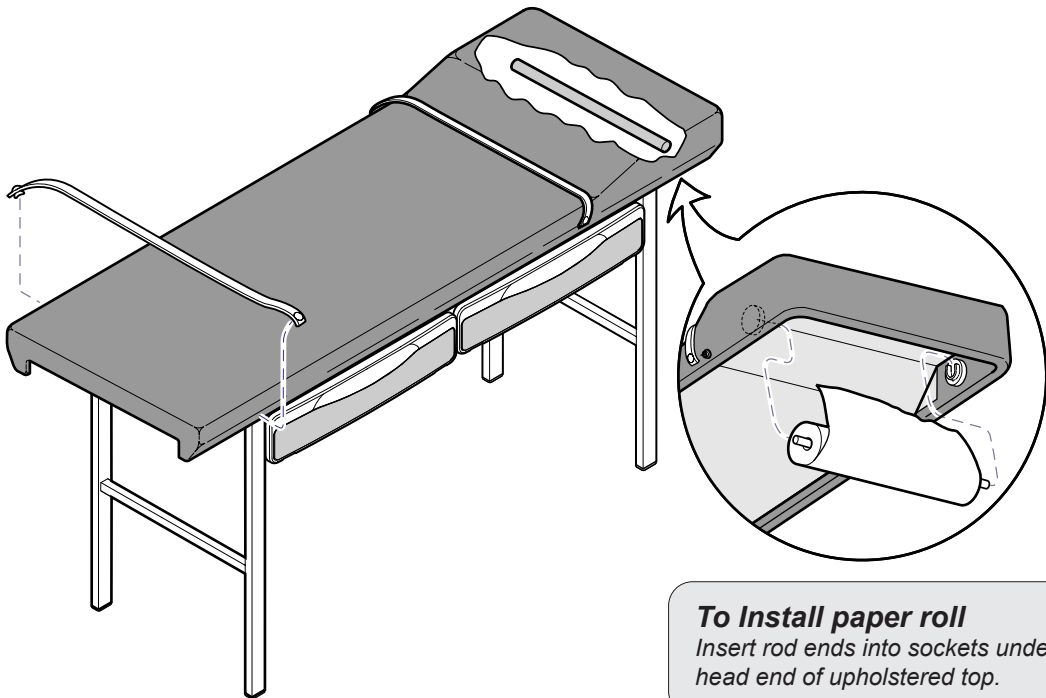

To Install paper roll

Insert rod ends into sockets under head end of upholstered top.

Specifications

Maximum Patient Weight	400 lbs. (181.4 kg)
Weight of Table	135 lbs. (61.2 kg)
Table Top Height (A)	31 in. (78.7 cm)
Upholstered Top Width (B)	27 in. (68.6 cm)
Upholstered Top Length (C)	74 in. (187.9 cm)
Paper Roll (<i>maximum size</i>)	21 in. wide x 3.5 in. dia.

Dimension Reference

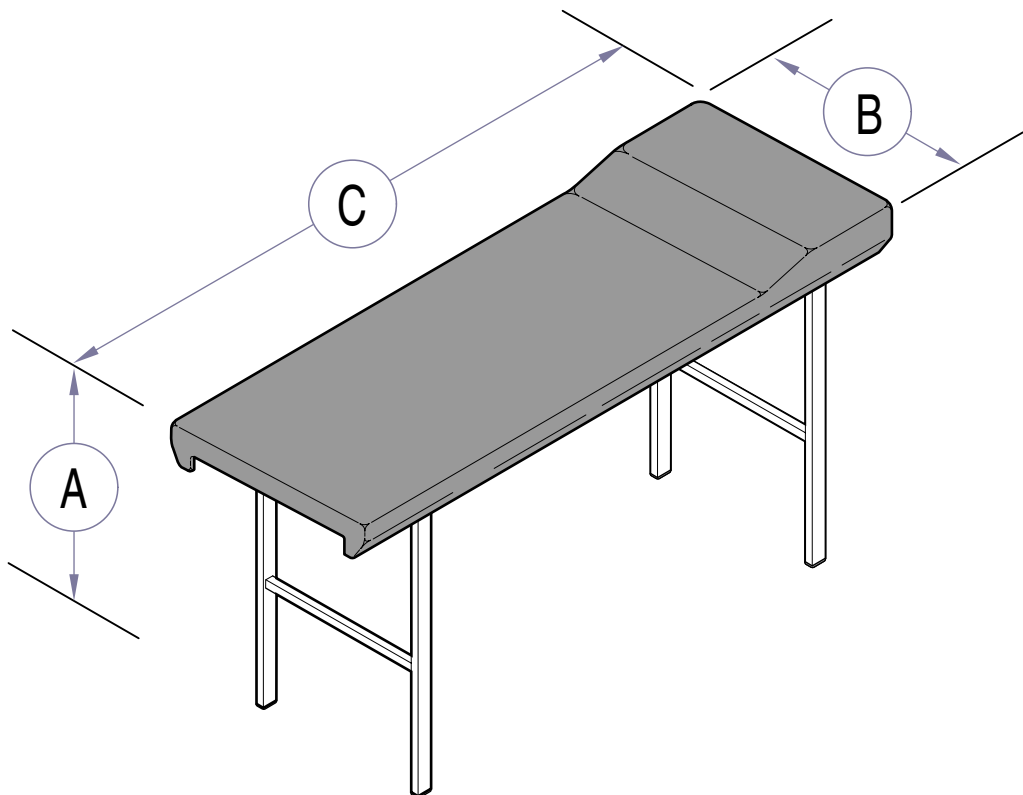

Maintenance

Cleaning

Upholstery



Equipment Alert

The upholstery is resistant to most medicinal-type stains, but may be damaged by solvents and dyes. Immediately remove any fluids spilled on the upholstery.

Wash your upholstery weekly with a mild liquid soap and water mixture, rinse with clear water and dry completely to remove disinfection cleaner build-up.

Disinfect your upholstery with a solution of standard bleach and water mixed 1 in 10 (10%) or chlorine based cleaners. Follow this with a clear water rinse and thorough drying of material. See current CDC Guideline for Disinfection & Sterilization in Healthcare Facilities.

To minimize damage caused by disinfectant cleaner residue build-up, do not allow disinfectants to pool on the upholstery surface. Once the approved contact time has been obtained, remove and dry excess liquid remaining on the surface.

Detailed care and maintenance instructions are included with your product. This information is also available on www.midmark.com in the Technical library under the User Information tab for your product.

Painted Metal / Plastic Surfaces

Clean the painted metal and plastic surfaces weekly using a clean soft cloth, and mild cleaner.

Preventative Maintenance

Periodically inspect the following areas:

- All fasteners should be present and tightened securely.
- All mechanical functions should operate properly.

Have a qualified service technician inspect your equipment every twelve months.

Calling For Service

If service is required, contact your authorized Midmark dealer.

Note

Model / Serial Number information is required when calling for service.

To contact Midmark directly:

1.800.MIDMARK (1.800.643.6275)

8:00 am until 5:00 pm Monday - Friday (ET) [excluding standard US holidays]

Midmark® + Ritter® Medical Equipment (Tables, Chairs, Physician Seating, Lights, Workstations and Sterilizers) Limited Warranty

SCOPE OF WARRANTY Midmark Corporation ("Midmark") warrants to the original retail purchaser that it will, at Midmark's option, repair or replace components of the domestic and international medical products manufactured by Midmark (except for components not warranted under "Exclusions") that are defective in material or workmanship under normal use and service. The sole remedy under this limited warranty is the repair or replacement, at Midmark's option, of the applicable components. This limited warranty shall only apply to defects that are reported to Midmark within the applicable warranty period and which are determined to exist upon examination by Midmark. This warranty extends only to the original retail purchaser of a product and is not transferable or assignable. Replacement components or products may be used and/or refurbished components or products, provided they are of like quality and specifications as new components or products.

Midmark warrants to the original retail purchaser that during the applicable warranty period it will repair or replace software contained within the products manufactured by Midmark (except for those not warranted under "Exclusions") if: (1) the media on which the software is furnished exhibits defects in material or workmanship under normal use; or (2) the software does not substantially conform to its published specifications.

APPLICABLE WARRANTY PERIOD The applicable warranty period, measured from the date of invoice to the original retail purchaser of the product and shall be one (1) year for all warranted products and components. QuickClean® Ultrasonic Cleaners are warranted for a period of three (3) years.

OBTAINING WARRANTY SERVICE Warranty service must be obtained through either Midmark or an authorized dealer in the Midmark product line for which warranty service is requested. Midmark may be contacted for warranty service inquiries or issues via email at midmark.com; by phone at 1.800.MIDMARK or by mail to Midmark Corporation, 60 Vista Drive, Versailles, Ohio 45380. It is the retail purchaser's obligation to arrange for delivery of a product to Midmark or one of its authorized dealers for warranty service, which delivery shall be at retail purchaser's expense. It is also the retail purchaser's obligation to comply with the warranty service instructions provided either by Midmark or its authorized dealer. The retail purchaser must provide Midmark with completed warranty registration information within thirty (30) days after purchase in order to obtain the benefits of this limited warranty.

EXCLUSIONS: This limited warranty does not cover and Midmark shall not be liable for the following:

- (1) Defects, damage or other conditions caused, in whole or in part, by misuse, abuse, negligence, alteration, accident, freight damage, negligent storage, tampering or failure to seek and obtain repair or replacement in a timely manner;
- (2) Products which are not installed, used, and properly cleaned and maintained as required or recommended in the Midmark "Installation" and/or "Installation/Operation Manual" for the applicable product, including the specified structural and operational environmental conditions and electrical requirements;
- (3) Products considered to be of a consumable or sterile nature;
- (4) Accessories or parts not manufactured by Midmark;
- (5) Charges by anyone for adjustments, repairs, replacement parts, installation or other work performed upon or in connection with such products which are not expressly authorized in writing in advance by Midmark;
- (6) Costs and expenses of routine maintenance and cleaning; and
- (7) Representations and warranties made by any person or entity other than Midmark.
- (8) Matching of color, grain or texture except to commercially acceptable standards;
- (9) Changes in color caused by natural or artificial light;
- (10) Custom manufactured products;
- (11) Alterations or modifications to the product by any person or entity other than Midmark; and
- (12) Products that would otherwise be covered under this limited warranty, but are acquired: (i) from a person or entity that is not Midmark or one of its authorized dealers; or (ii) from a Midmark dealer that is not authorized to sell the product at issue in the geographic territory where the purchaser is located, or is not authorized to sell the product at issue within the medical market.

SOFTWARE; WITH RESPECT TO SOFTWARE THAT IS A PRODUCT OR COMPONENT THEREOF, MIDMARK DOES NOT WARRANT THAT THE SOFTWARE: (1) IS ERROR FREE; (2) CAN BE USED WITHOUT PROBLEMS OR INTERRUPTIONS; OR (3) IS FREE FROM VULNERABILITY TO INTRUSION OR ATTACK BY VIRUSES OR OTHER METHODS.

EXCLUSIVE REMEDY; CONSEQUENTIAL DAMAGES DISCLAIMER MIDMARK'S ONLY OBLIGATION UNDER THIS LIMITED WARRANTY IS THE REPAIR OR REPLACEMENT OF DEFECTIVE PARTS. MIDMARK SHALL NOT BE LIABLE FOR AND HEREBY DISCLAIMS ANY DIRECT, SPECIAL, INDIRECT, INCIDENTAL, EXEMPLARY OR CONSEQUENTIAL DAMAGES OR DELAYS, INCLUDING, BUT NOT LIMITED TO, DAMAGES FOR LOSS OF PROFITS OR INCOME, LOSS OF USE, LOSS OF DATA, DOWNTIME, COVER AND EMPLOYEE OR INDEPENDENT CONTRACTOR WAGES, PAYMENTS AND BENEFITS. THIS DISCLAIMER SHALL SURVIVE ANY FAILURE OR ASSERTED FAILURE OF THE ESSENTIAL PURPOSE OF THIS LIMITED WARRANTY OR ITS REMEDIES SPECIFIED HEREIN. WARRANTY DISCLAIMER THIS WARRANTY IS MIDMARK'S ONLY WARRANTY AND IS IN LIEU OF ALL OTHER WARRANTIES, EXPRESS OR IMPLIED. MIDMARK MAKES NO IMPLIED WARRANTIES OF ANY KIND INCLUDING ANY IMPLIED WARRANTIES OF MERCHANTABILITY OR FITNESS FOR A PARTICULAR PURPOSE. THIS WARRANTY IS LIMITED TO THE REPAIR OR REPLACEMENT OF DEFECTIVE PARTS.

STATUTE OF LIMITATIONS No action may be brought against Midmark for breach of this limited warranty, an implied warranty, if any, or for any other claim arising out of or relating to the products, more than ninety (90) days following expiration of the limited warranty period.

NO AUTHORIZATION No person or firm is authorized to create or approve for Midmark any other obligation or liability in connection with the products.

Notes:

Midmark Corporation

60 Vista Drive

Versailles, OH 45380 USA

1.800.643.6275

+1.937.526.3662

www.midmark.com



Ritter®

Camilla de reconocimiento 203

[English](#)
[Español](#)
[Français](#)

Se aplica a los modelos:
203

Herramientas especiales:
ninguna



Guía de montaje; guía del usuario

Información del producto

Distribuidor:

Fecha de compra:

Modelo/número de serie:

**Servicio técnico autorizado
por Midmark:**

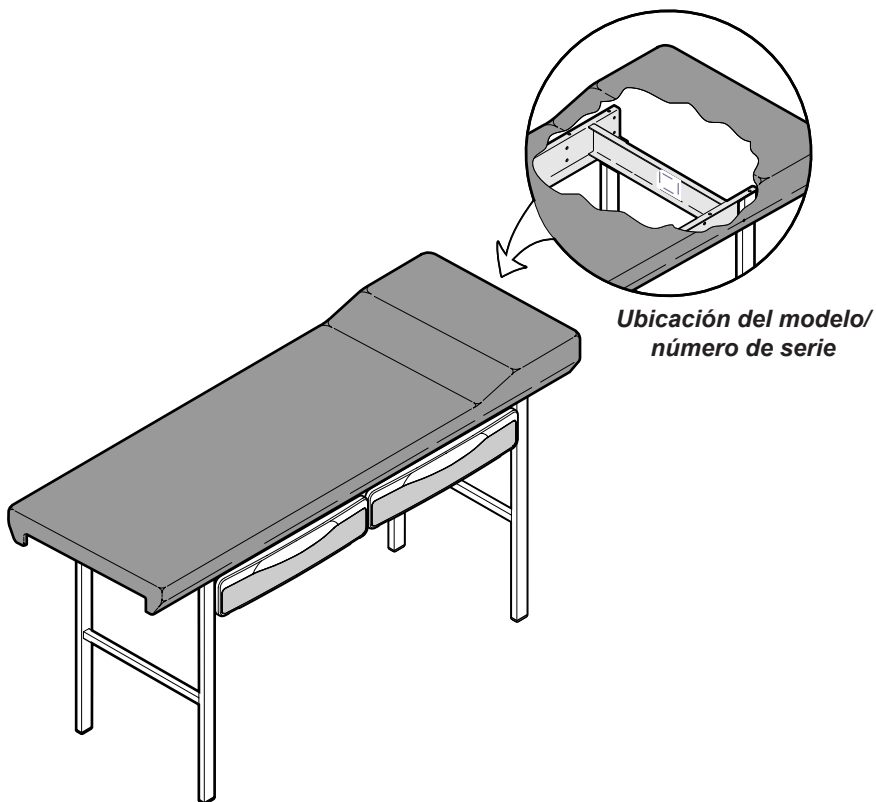

Índice

Información importante

<i>Información del producto</i>	2
<i>Uso indicado</i>	4
<i>Instrucciones de seguridad</i>	4
<i>Registro del producto</i>	4
<i>Cómo deshacerse del equipo</i>	4
<i>Información importante</i>	5
<i>Representantes autorizados</i>	6

Montaje

<i>Instrucciones de montaje</i>	7
---------------------------------------	---

Funcionamiento

<i>Instrucciones de operación</i>	8
---	---

Especificaciones

<i>Pesos y dimensiones</i>	9
----------------------------------	---

Mantenimiento

<i>Limpieza</i>	10
<i>Mantenimiento preventivo</i>	10
<i>Cómo contactar con el Servicio Técnico</i>	10

Información sobre la garantía

<i>Garantía limitada</i>	11
--------------------------------	----

Uso indicado

Este producto está diseñado para ser utilizado como camilla, para proporcionar apoyo y mantener a los pacientes en posición durante los procedimientos de reconocimiento realizados por profesionales médicos cualificados en un entorno de oficina.

Instrucciones de seguridad



ADVERTENCIA

No se permite la modificación de este equipo.

Registro del producto

Para registrar su producto, visite www.midmark.com.

Cómo deshacerse del equipo

Al final del ciclo de vida del producto, tanto la silla como sus accesorios y otros consumibles podrían estar contaminados por efecto de su uso habitual. Consulte las normativas y códigos locales para la correcta eliminación de equipos, accesorios y otros productos fungibles.

Información importante: símbolos de seguridad



ADVERTENCIA

Indica una situación potencialmente peligrosa que podría ocasionar lesiones graves.



Precaución

Indica una situación potencialmente peligrosa que puede ocasionar lesiones leves o moderadas. También puede usarse para alertar contra prácticas peligrosas.



Advertencia sobre el equipo

Indica una situación potencialmente peligrosa que podría provocar daños en el equipo.

Nota

Desarrolla un procedimiento, una práctica o una condición.

Glosario de símbolos



Frágil



Mantener seco



Indica la orientación correcta para el transporte



Altura máxima de apilamiento (**unidades** almacenadas)



Límite de peso del paciente



Número del catálogo



Fabricante



Número de serie

Representantes autorizados



ADVERTENCIA

En caso de incidentes graves relacionados con el dispositivo, contacte con Midmark y con las autoridades competentes apropiadas.

Los clientes de Arabia Saudí deben dirigir todas sus preguntas, incidencias y quejas al representante autorizado de Midmark que se indica a continuación.

Attieh Medico Ltd
Abdullah M. Al Khalifi Street
Al Nakheel Dist. II
P.O. Box 116105
Jeddah (East)
21391
Arabia Saudí
Tel.: + 966 2 286 4707
Fax: + 966 2 286 4744

Los clientes de los Emiratos Árabes Unidos deben dirigir todas sus preguntas, incidencias y quejas al representante autorizado de Midmark que se indica a continuación.

GULF DRUG LLC.
Al Barsha,
Dubai, UAE
Teléfono: +971 4 501 4000
Fax: +971 4 501 4100

Los clientes de la Qatar deben dirigir todas sus preguntas, incidencias y quejas al representante autorizado de Midmark que se indica a continuación.

Tadmur Trading
Midmac Roundabout
Opposite Al Mana Petrol Station
Doha, Qatar
Tel: +974-44337000
Fax: +974-44337100

Los clientes de la Israel deben dirigir todas sus preguntas, incidencias y quejas al representante autorizado de Midmark que se indica a continuación.

Medtechnica Ltd.
HaTnufa St 7
Petah Tikva, Israel
Tel: +972 3-925-4040
Fax: +972 3-924-9977

Representantes autorizados - continuación

Los clientes de la Colombia deben dirigir todas sus preguntas, incidencias y quejas al representante autorizado de Midmark que se indica a continuación.

Técnica Electromédica S.A.

Calle 47 # 5-26

Bogota Colombia c.p. 110111

Tel. (+ 57 1) 756 87 87

atencionalcliente@tecnicaelectromedica.com

Los clientes de la Costa Rica deben dirigir todas sus preguntas, incidencias y quejas al representante autorizado de Midmark que se indica a continuación.

Corporacion Almotec SA

225 metros al sur de oficina de correos

San Jose, Zapote, Costa Rica

Tel: 506 7112 9782

Los clientes de la Panamá deben dirigir todas sus preguntas, incidencias y quejas al representante autorizado de Midmark que se indica a continuación.

TECNIDENTAL PANAMA S.A.

VILLA MAGNA, VILLA ZAITA

OFFICE B8

PANAMA

Tel/Fax: 343-4049/ 6614-8029

tecnidentalpanama@gmail.com

Los clientes de la México deben dirigir todas sus preguntas, incidencias y quejas al representante autorizado de Midmark que se indica a continuación.

Sofía Zavala | Asuntos Regulatorios

Carlos Nafarrate SA de CV

Avenida Las Américas 601,

Ladrón de Guevara, 44600,

Guadalajara, Jalisco, México | Tel (33) 3669 9800

Montaje



Advertencia sobre el equipo

Coloque la superficie acolchada en una extensión homogénea y limpia.

Para acoplar las patas a la superficie

A) Coloque la estructura en H sobre la superficie acolchada y asegúrela con cuatro tornillos hexagonales. (Par 75-85 in-lbs)

Nota: La etiqueta «Ritter by Midmark» de la estructura en H debe quedar hacia fuera.

B) Repita el paso anterior con la otra estructura en H.

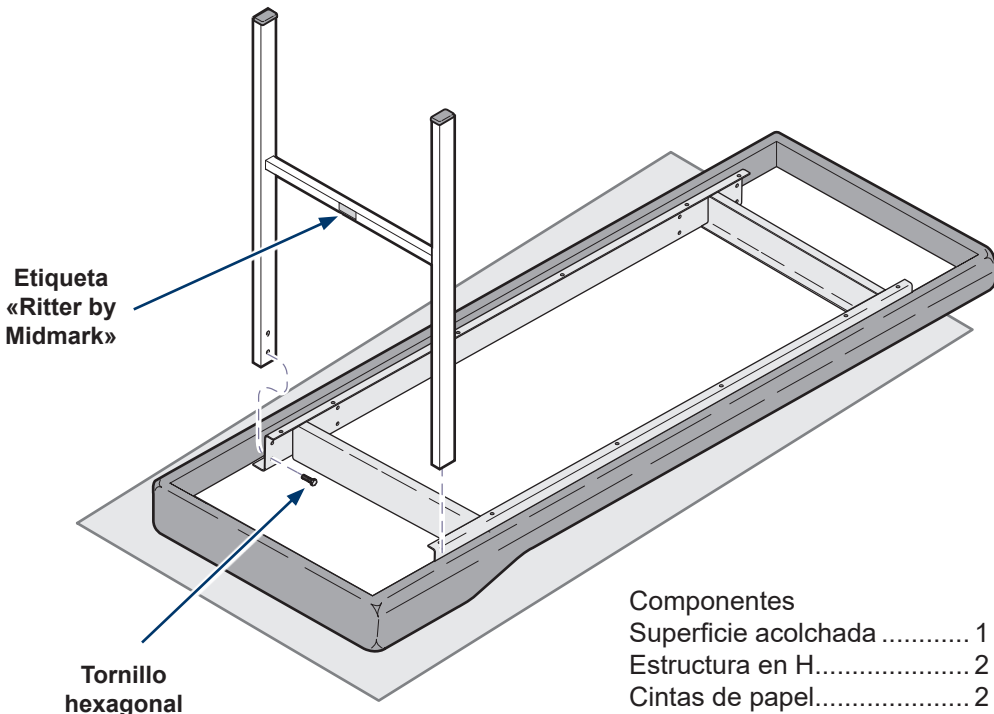

Componentes	
Superficie acolchada	1
Estructura en H.....	2
Cintas de papel.....	2
Pasador	1
Tornillos hexagonales (1/4-20 x 1/2 in)	8

Funcionamiento:



ADVERTENCIA

Para evitar lesiones, no ponga la cabeza ni las extremidades debajo de la cinta de papel.

Para colocar las cintas del rollo de papel

Coloque las cintas de modo que se enganchen a ambos lados de la camilla.

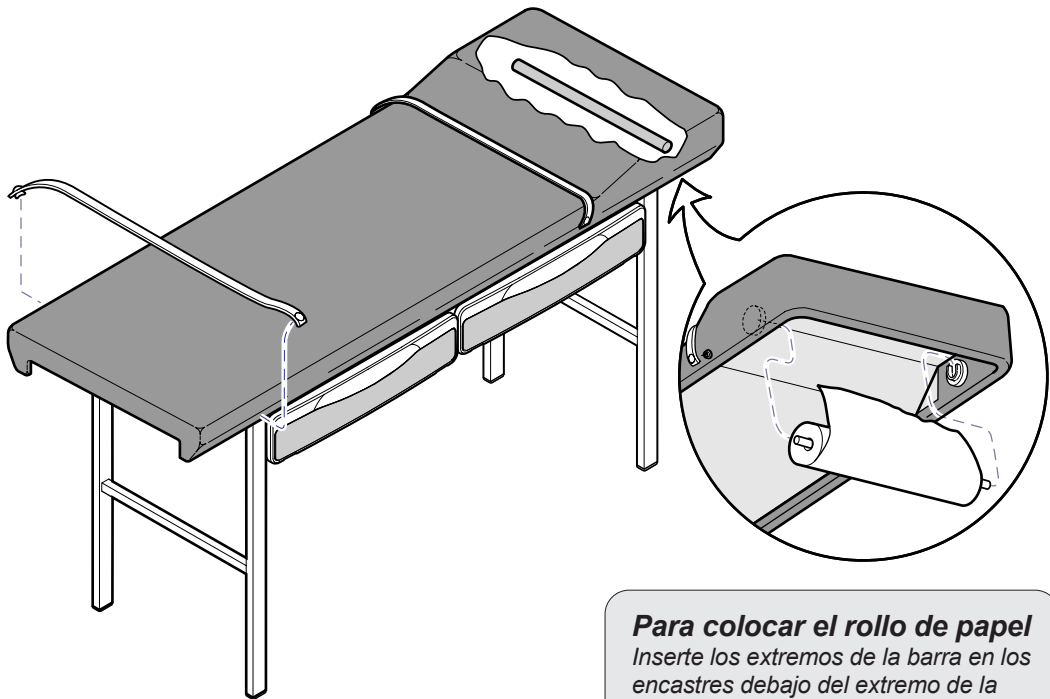

Para colocar el rollo de papel

Inserte los extremos de la barra en los encastres debajo del extremo de la superficie acolchada.

Especificaciones

Peso máx. del paciente	181,4 kg (400 lbs.)
Peso de la mesa	61,2 kg (135 lbs.)
Altura hasta la parte superior de la camilla (A)	78,7 cm (31 in)
Superficie acolchada Anchura (B)	68.6 cm (27 in)
Superficie acolchada Longitud (C)	187.9 cm (74 in)
Rollo de papel (máx.)	53,34 cm de ancho x 8,89 cm de diámetro

Referencia de las dimensiones

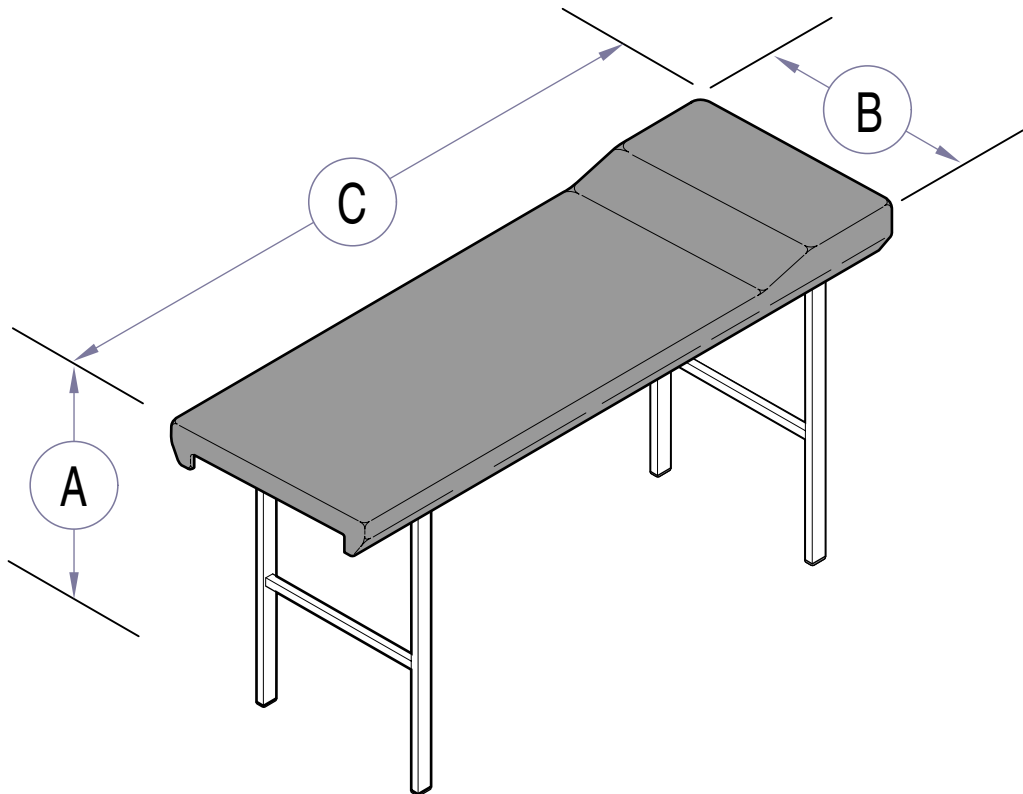

Mantenimiento

Limpieza

Tapizado



Alerta del equipo

El tapizado es resistente a la mayoría de las manchas que pueden producirse con el uso médico, pero puede dañarse si se derraman tintes o disolventes sobre él. Debe secar inmediatamente los líquidos que se derramen sobre el tapizado.

Lave la tapicería semanalmente con un jabón líquido suave y mezcla de agua, enjuague con agua limpia y secar completamente para eliminar filtro desinfección.

Desinfectar el tapizado con una solución de lejía y agua mezclado 1 en 10 (10%) o limpiadores con cloro. Siga esto con un enjuague de agua clara y el secado minucioso de los materiales. Ver actual CDC directriz para la desinfección y esterilización en centros sanitarios.

Para reducir al mínimo los daños causados por limpiador desinfectante acumulación de residuos, no se debe permitir que los desinfectantes de piscina de la tapicería. Una vez aprobado el tiempo de contacto se ha obtenido, extraer y secar el exceso de líquido en la superficie.

Con el producto se incluyen instrucciones detalladas de conservación y mantenimiento. Esta información también está disponible en www.midmark.com concretamente en la biblioteca técnica situada en el apartado "Documentación" del producto en cuestión.

Superficies de metal o plástico pintadas

Limpie semanalmente las superficies de metal o plástico pintadas pasando un paño suave y limpio con limpiadores suaves..

Mantenimiento preventivo

Inspeccione periódicamente las áreas siguientes:

- Todos los sujetadores deben estar en su sitio y bien apretados.
- Todas las funciones mecánicas deben operar debidamente.

Pida cada 12 meses a un técnico de servicio cualificado que revise su equipo.

Cómo contactar con el Servicio Técnico

Nota

Cuando llame para solicitar asistencia técnica deberá tener a mano el modelo y el número de serie.

Si necesita asistencia técnica, póngase en contacto con su distribuidor autorizado de Midmark.

Para ponerse en contacto con Midmark directamente llame a:

+1.937.526.3662
de 8:00 a 17:00 de lunes a viernes
www.midmark.com

Equipo médico Midmark® + Ritter® (mesas, sillas, asientos para médicos, lámparas, estaciones de trabajo y esterilizadores) Garantía limitada

COBERTURA DE LA GARANTÍA. Midmark Corporation («Midmark») garantiza al comprador minorista original que reparará o reemplazará, a discreción de Midmark, los componentes de los productos médicos nacionales e internacionales fabricados por Midmark (excepto los componentes no garantizados en «Exclusiones») que contengan materiales defectuosos o fallos de mano de obra en condiciones normales de uso y servicio. La responsabilidad única en virtud de esta garantía limitada es a la reparación o la sustitución, a discreción de Midmark, de los componentes aplicables. Esta garantía limitada solo se aplicará a los defectos que se notifiquen a Midmark dentro del período de garantía y cuya existencia se llega a determinar tras un examen efectuado por Midmark. Esta garantía se expide únicamente al comprador minorista original de un producto y no es transferible ni asignable. Se pueden utilizar componentes o productos de repuesto o reformados, siempre y cuando tengan la misma calidad y especificaciones que los componentes y productos nuevos.

Midmark garantiza al comprador minorista original que, durante el período de garantía, reparará o reemplazará el software contenido en los productos fabricados por Midmark (excepto los que no estén garantizados en «Exclusiones») si: (1) los formatos en los que se proporciona el software muestran materiales defectuosos o fallos de mano de obra en condiciones normales de uso y servicio; o (2) el software no se ajusta sustancialmente a las especificaciones publicadas.

PERÍODO DE LA GARANTÍA El período de validez de la garantía de todos los productos y componentes es de un (1) año a partir de la fecha de facturación al comprador minorista original del producto. Los limpiadores ultrasónicos QuickClean® están garantizados por un período de tres (3) años.

OBTENCIÓN DEL SERVICIO DE GARANTÍA El servicio de garantía debe obtenerse a través de un distribuidor de Midmark o un distribuidor autorizado por Midmark en la línea de productos para la que se solicita el servicio de garantía. Puede contactar con Midmark para consultarle dudas o problemas sobre el servicio de garantía por correo electrónico en midmark.com, por teléfono al +1.937.526.3662 o por correo postal a Midmark Corporation, 60 Vista Drive, Versailles, Ohio 45380. Es obligación del comprador minorista organizar la entrega de un producto a Midmark o a uno de sus distribuidores autorizados para el servicio de garantía, la cual correrá a cargo del comprador. También es obligación del comprador minorista cumplir las instrucciones de servicio de garantía proporcionadas, ya sea por Midmark o por su distribuidor autorizado. El comprador minorista debe suministrar a Midmark la información de registro de la garantía completada en un plazo de treinta (30) días después de la compra con el fin de obtener los beneficios de esta garantía limitada.

EXCLUSIONES: Esta garantía limitada no cubre (y Midmark no es responsable de) lo siguiente:

- (1) Defectos, daños u otras condiciones causadas, en su totalidad o en parte, por el mal uso, abuso, negligencia, alteración, accidente, daños durante el transporte, almacenamiento negligente, manipulación o incapacidad de solicitar y lograr la reparación o la sustitución dentro del plazo estipulado;
- (2) Productos que no se hayan instalado, utilizado o limpiado y mantenido adecuadamente tal y como se indica o se recomienda en la «Instalación» de Midmark y/o el «Manual de instalación/uso» del producto en cuestión, incluidas las condiciones de entorno estructural y operativo y los requisitos de alimentación eléctrica;
- (3) Productos considerados de naturaleza consumible o estéril;
- (4) Accesorios o piezas no fabricados por Midmark;
- (5) Facturas de terceros en concepto de ajustes, reparaciones, piezas de recambio, instalaciones o cualquier otra modificación del producto, o relacionada con el mismo, que se hayan realizado sin la autorización previa por escrito de Midmark;
- (6) Costes y gastos de mantenimiento y limpieza rutinarios; y
- (7) Declaraciones y garantías hechas por cualquier persona o entidad que no sea Midmark.
- (8) Coincidencia de color, grano o textura, a excepción de las normas comercialmente aceptables;
- (9) Cambios en el color causados por la luz natural o artificial;
- (10) Productos fabricados a medida;
- (11) Alteraciones o modificaciones del producto efectuadas por cualquier persona o entidad que no sea Midmark; y
- (12) Productos que estarían cubiertos por esta garantía limitada pero que se hayan adquirido: (i) a través de una persona o entidad distinta a Midmark o sus distribuidores autorizados; o (ii) a través de un distribuidor de Midmark que no tenga la autorización para vender el producto en cuestión en el territorio donde se encuentre el comprador, o que no tenga la autorización para vender el producto en el sector médico.

SOFTWARE; EN RELACIÓN CON EL SOFTWARE QUE CONSTITUYA UN PRODUCTO O COMPONENTE DEL MISMO. MIDMARK NO GARANTIZA QUE EL SOFTWARE: (1) ESTÉ LIBRE DE ERRORES; (2) SE PUEDA UTILIZAR SIN PROBLEMAS NI INTERRUPCIONES; O (3) NO SEA VULNERABLE A LA INTRUSIÓN O AL ATAQUE DE VIRUS U OTROS MÉTODOS.

RESPONSABILIDAD EXCLUSIVA; DAÑOS EMERGENTES; LA ÚNICA RESPONSABILIDAD DE MIDMARK EN VIRTUD DE LA PRESENTE GARANTÍA LIMITADA ES LA DE REPARAR O SUSTITUIR LAS PIEZAS DEFECTUOSAS. MIDMARK NO SE HACE RESPONSABLE DE, Y POR LA PRESENTE RENUNCIA A, CUALESQUIERA DAÑOS DIRECTOS, ESPECIALES, INDIRECTOS, ACCIDENTALES, EJEMPLARES O CONSECUENTES, O DEMORAS, INCLUIDOS, SIN LIMITACIÓN, DAÑOS POR PÉRDIDA DE GANANCIAS O INGRESOS, PÉRDIDA DE USO, PÉRDIDA DE DATOS, TIEMPO MUERTO, COBERTURA Y SALARIOS DE EMPLEADOS O DE CONTRATISTA INDEPENDIENTE, PAGOS Y BENEFICIOS. LA PRESENTE EXENCIÓN DE RESPONSABILIDAD SERÁ VÁLIDA AUN EN CASO DE INCUMPLIMIENTO O INCUMPLIMIENTO ALEGADO DEL OBJETIVO PRINCIPAL DE ESTA GARANTÍA LIMITADA O DE SUS RESPONSABILIDADES ESPECIFICADAS EN EL PRESENTE DOCUMENTO. EXENCIÓN DE RESPONSABILIDAD DE LA GARANTÍA ESTA ES LA GARANTÍA COMPLETA DE MIDMARK Y SUSTITUYE A CUALQUIER OTRA GARANTÍA, EXPLÍCITA O IMPLÍCITA. MIDMARK NO OFRECE GARANTÍAS IMPLÍCITAS DE NINGÚN TIPO, INCLUIDAS LAS IMPLÍCITAS DE COMERCIABILIDAD O IDONEIDAD PARA UN PROPÓSITO DETERMINADO. ESTA GARANTÍA SE LIMITA A LA REPARACIÓN O SUSTITUCIÓN DE PIEZAS DEFECTUOSAS.

ESTATUTO DE LIMITACIONES No podrá interponerse ninguna acción contra Midmark por incumplimiento de esta garantía limitada, de una garantía implícita, si las hubiere, o por cualquier otra reclamación que surja de o en relación con los productos, después de transcurridos noventa (90) días después del vencimiento del período de garantía limitada.

AUTORIZACIÓN Midmark no autoriza a ninguna persona ni empresa a imponer ni aprobar ninguna otra obligación ni responsabilidad en relación con los productos.

003-1584-99

Español - 12

Midmark Corporation

60 Vista Drive

Versailles, OH 45380 EE. UU.

1.800.643.6275

+1.937.526.3662

www.midmark.com



Ritter®

Table d'examen 203

[English](#)
[Español](#)
[Français](#)

Modèles concernés :
203

Outils spéciaux :
aucun



Guide d'installation / de l'utilisateur

Informations sur le produit

Distributeur :

Date d'acquisition :

Numéro de modèle/série :

**Société de service technique
agrée Midmark :**

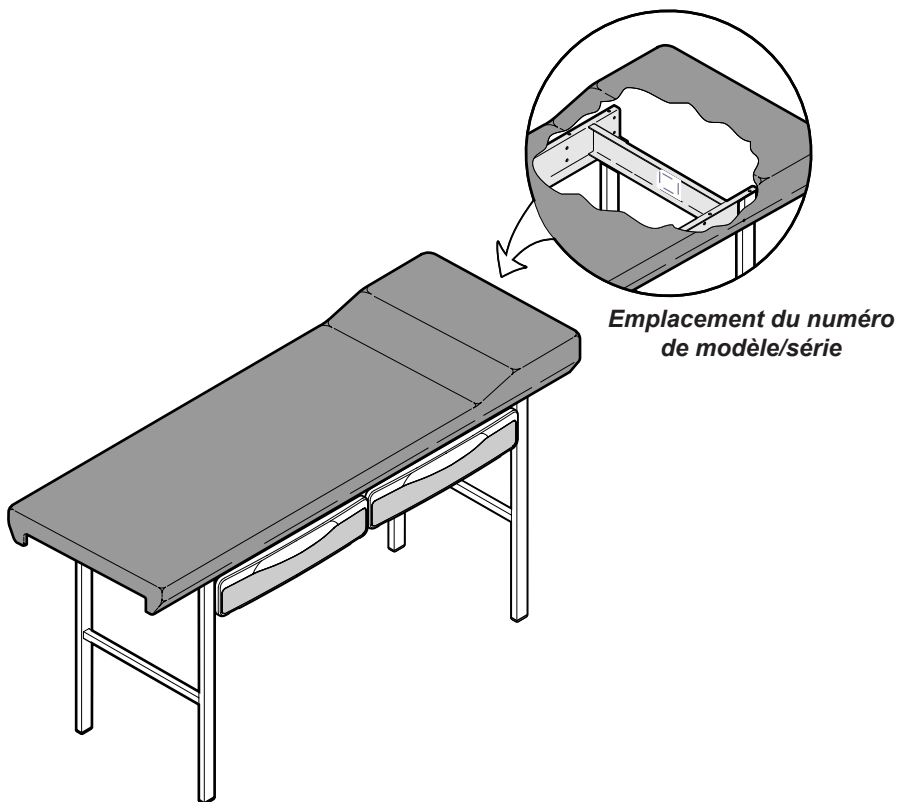

Table des matières

Renseignements importants

Informations sur le produit	2
Utilisation prévue	4
Consignes de sécurité	4
Enregistrement du produit	4
Mise au rebut de l'équipement	4
Renseignements importants	5
Représentants autorisés.....	6

Guide d'installation

Consignes d'installation.....	7
-------------------------------	---

Fonctionnement

Instructions de fonctionnement.....	8
-------------------------------------	---

Caractéristiques techniques

Poids et dimensions	9
---------------------------	---

Entretien

Nettoyage	10
Entretien préventif	10
Service après-vente.....	10

Renseignements sur la garantie

Garantie limitée	11
------------------------	----

Utilisation prévue

Ce produit est destiné à être utilisé comme une table afin de permettre le placement et le support du patient lors des procédures d'examen exécutées par un professionnel de la santé qualifié dans un cabinet.

Consignes de sécurité



AVERTISSEMENT

Aucune modification de cet équipement n'est autorisée.

Enregistrement du produit

Pour enregistrer votre produit, visitez le site www.midmark.com.

Mise au rebut de l'équipement

À la fin de la durée de vie du produit, le fauteuil, les accessoires et autres fournitures peuvent avoir été contaminés dans le cadre d'une utilisation médicale normale. Consultez les codes et les arrêtés locaux pour vous renseigner sur la mise au rebut appropriée de l'équipement, des accessoires et autres fournitures.

Renseignements importants - Symboles de sécurité



AVERTISSEMENT

Signale un danger potentiel qui pourrait entraîner des blessures graves.



Attention

Signale un danger potentiel qui risque d'entraîner des blessures modérées ou mineures. Peut également servir à mettre en garde contre des pratiques dangereuses.



Avertissement concernant l'équipement

Signale un danger potentiel qui pourrait endommager l'équipement.

Remarque

Attire l'attention sur une procédure, une pratique ou une situation.

Glossaire des symboles



Fragile



Conserver au sec



Orientation correcte pour transport



Hauteur maximale d'empilage
(palettes empilées)



Poids limite du patient



Numéro de catalogue



Fabricant



Numéro de série

Représentants autorisés



AVERTISSEMENT

En cas d'incident grave en rapport avec le dispositif, veuillez contacter Midmark et l'autorité compétente appropriée.

En Arabie Saoudite, tous les problèmes, plaintes ou questions des clients doivent être adressés au représentant autorisé de Midmark indiqué ci-dessous.

Attieh Medico Ltd
Abdullah M. Al Khalifi Street
Al Nakheel Dist. II
P.O. Box 116105
Jeddah (East)
21391
Arabie Saoudite
Tél. : + 966 2 286 4707
Fax : + 966 2 286 4744

Aux Émirats arabes unis, tous les problèmes, plaintes ou questions des clients doivent être adressés au représentant autorisé de Midmark indiqué ci-dessous.

GULF DRUG LLC.
Al Barsha,
Dubai, UAE
Téléphone : +971 4 501 4000
Fax : +971 4 501 4100

En Qatar, tous les problèmes, plaintes ou questions des clients doivent être adressés au représentant autorisé de Midmark indiqué ci-dessous.

Tadmur Trading
Midmac Roundabout
Opposite Al Mana Petrol Station
Doha, Qatar
Tel: +974-44337000
Fax: +974-44337100

En Israel, tous les problèmes, plaintes ou questions des clients doivent être adressés au représentant autorisé de Midmark indiqué ci-dessous.

Medtechnica Ltd.
HaTnufa St 7
Petah Tikva, Israel
Tel: +972 3-925-4040
Fax: +972 3-924-9977

Représentants autorisés - suite

En Colombie, tous les problèmes, plaintes ou questions des clients doivent être adressés au représentant autorisé de Midmark indiqué ci-dessous.

Técnica Electromédica S.A.

Calle 47 # 5-26

Bogota Colombia c.p. 110111

Tel. (+ 57 1) 756 87 87

atencionalcliente@tecnicaelectromedica.com

En Costa Rica, tous les problèmes, plaintes ou questions des clients doivent être adressés au représentant autorisé de Midmark indiqué ci-dessous.

Corporacion Almotec SA

225 metros al sur de oficina de correos

San Jose, Zapote, Costa Rica

Tel: 506 7112 9782

En Panama, tous les problèmes, plaintes ou questions des clients doivent être adressés au représentant autorisé de Midmark indiqué ci-dessous.

TECNIDENTAL PANAMA S.A.

VILLA MAGNA, VILLA ZAITA

OFFICE B8

PANAMA

Tel/Fax: 343-4049/ 6614-8029

tecnidentalpanama@gmail.com

En Mexique, tous les problèmes, plaintes ou questions des clients doivent être adressés au représentant autorisé de Midmark indiqué ci-dessous.

Sofía Zavala | Asuntos Regulatorios

Carlos Nafarrate SA de CV

Avenida Las Américas 601,

Ladrón de Guevara, 44600,

Guadalajara, Jalisco, México | Tel (33) 3669 9800

Guide d'installation



Avertissement concernant l'équipement

Posez le plateau rembourré sur une surface lisse et propre.

Pour assembler les pieds au plateau

A) Placez le cadre en H sur la partie rembourrée et serrez les quatre vis à tête hexagonale. (Couple 75-85 po.-lb)

Remarque : l'étiquette « Ritter by Midmark » sur le cadre en H doit se trouver vers l'extérieur.

B) Répétez l'étape pour l'autre cadre en H.

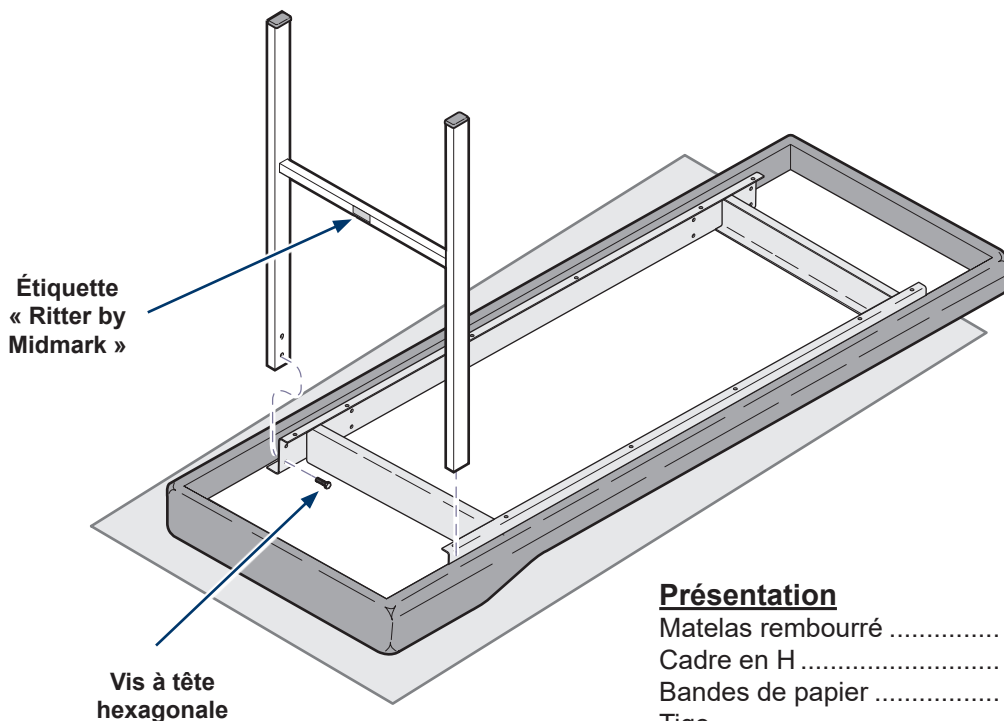

Présentation

Matelas rembourré	1
Cadre en H	2
Bandes de papier	2
Tige.....	1
Vis à tête hexagonale [2,54 cm x 1,27 cm (1/4-20 x 1/2'')]	8

Fonctionnement



AVERTISSEMENT

Pour éviter toute blessure, ne pas placer la tête ou des extrémités sous la sangle de maintien du papier.

Pour installer les sangles de maintien du rouleau

Fixez les sangles de maintien aux encoches situées de chaque côté de la table.

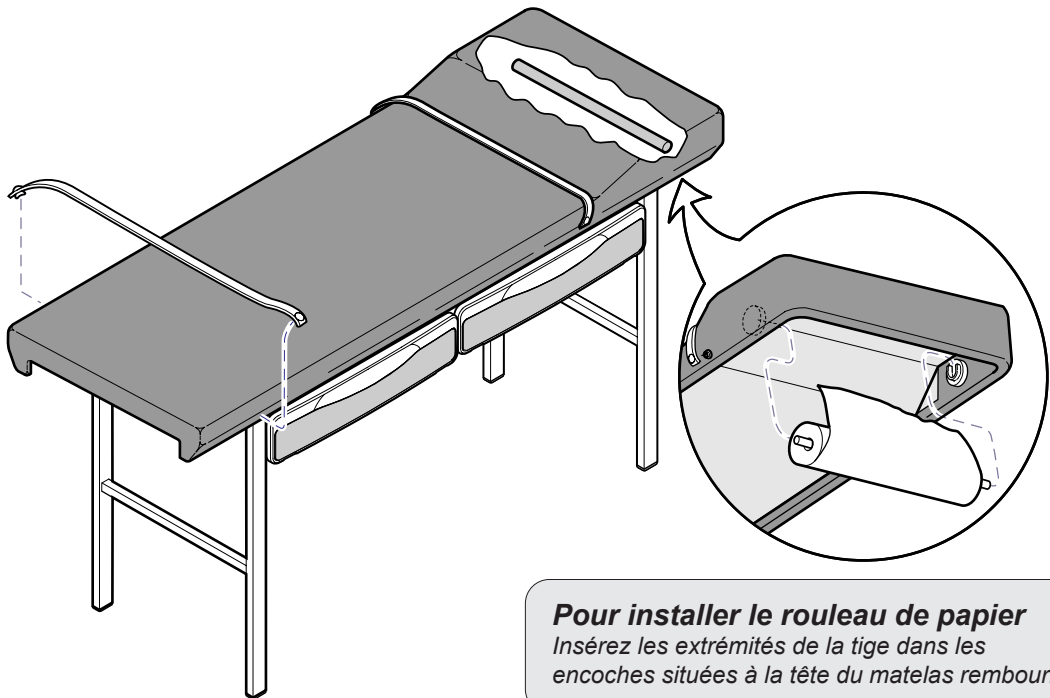

Pour installer le rouleau de papier

Insérez les extrémités de la tige dans les encoches situées à la tête du matelas rembourré.

Caractéristiques techniques

Poids max. du patient	181,4 kg (400 livres)
Poids de la table	61,2 kg (135 livres)
Hauteur du plateau de la table (A)	78,7 cm (31 po.)
Matelas rembourré Largeur (B)	68,6 cm (27 po.)
Matelas rembourré Longueur (C)	187,9 cm (74 po.)
Rouleau de papier (max)	53,34 cm (21 po.) de large x 8,89 cm (3,5 po.) diam.

Dimensions

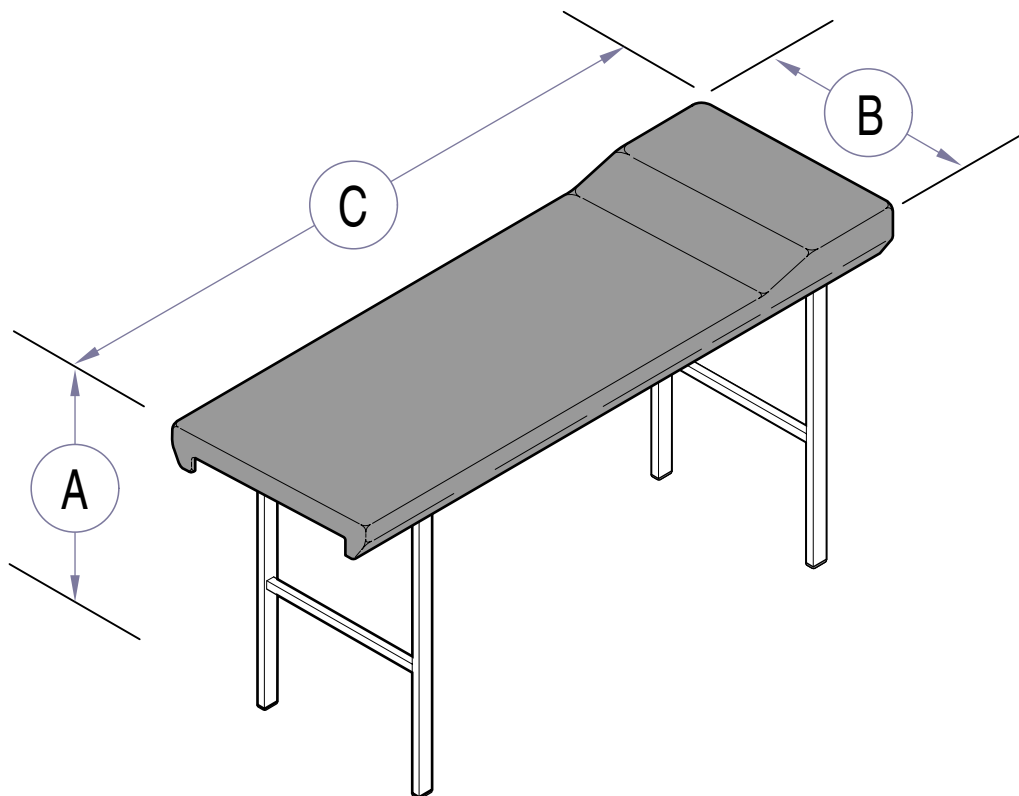

Entretien

Nettoyage



Avertissement relatif à l'équipement

La garniture résiste à la plupart des taches d'origine médicale, mais risque d'être endommagée par les solvants et les teintures. Essayez immédiatement tout liquide renversé sur la garniture.

Garniture

Nettoyez la garniture toutes les semaines avec un mélange de savon doux liquide et d'eau. Rincez à l'eau claire et séchez complètement afin d'éliminer les résidus de désinfectant.

Désinfectez la garniture avec une solution à base d'un volume d'eau de Javel ou de produits chlorés pour 10 volumes d'eau (10 %). Puis rincez à l'eau claire et séchez soigneusement. Voir les directives de désinfection et de stérilisation dans les centres de santé des centres pour le contrôle des maladies (CDC).

Pour minimiser les dommages provoqués par les résidus de nettoyants désinfectants, empêchez toute accumulation de désinfectant sur la garniture. Lorsque le temps de réaction reconnu s'est écoulé, ôtez et séchez tout excès de liquide restant sur la surface.

Votre produit est livré avec un manuel détaillé d'utilisation et d'entretien. Vous trouverez également toutes les informations utiles sur www.midmark.com à la rubrique Bibliothèque technique, au niveau de l'onglet Documents correspondant à votre produit.

Surfaces en métal/en plastique peintes

Chaque semaine, nettoyez les surfaces en métal et en plastique peintes de la table à l'aide d'un chiffon doux propre et d'un détergent doux.

Entretien préventif

Examinez périodiquement les éléments suivants :

- Toutes les fixations doivent être en place et bien attachées.
- Tous les dispositifs mécaniques doivent fonctionner correctement.

Faites vérifier votre équipement chaque année par un technicien qualifié.

Service après-vente

Si une réparation est nécessaire, contactez votre revendeur Midmark agréé.

Remarque

Vous devez préciser le numéro de modèle / de série lorsque vous contactez le service après-vente.

Pour contacter directement Midmark :

+1.937.526.3662

De 8 h 00 à 17 h 00, du lundi au vendredi (heure normale de l'Est des États-Unis)

www.midmark.com

Garantie limitée de l'équipement médical Midmark® + Ritter® (tables, chaises, tabourets de praticiens, lampes, postes de travail et stérilisateurs) médecins, lampes, postes de travail et stérilisateurs)

CADRE DE GARANTIE Midmark Corporation (« Midmark ») s'engage auprès de l'acquéreur initial à réparer ou à remplacer, au gré de Midmark, les produits médicaux locaux et internationaux fabriqués par Midmark (hormis les composants non garantis en vertu des « Exclusions ») qui sont défectueux au niveau du matériel ou de la qualité d'exécution dans des conditions normales d'utilisation et de service. Le seul recours admissible aux termes de la présente garantie limitée est la réparation ou le remplacement des composants concernés, au gré de Midmark. La présente garantie limitée ne s'applique qu'aux défauts signalés à Midmark durant la période de garantie applicable et dont Midmark détermine après examen qu'ils existent. La présente garantie s'étend au seul acquéreur initial d'un produit et n'est ni transférable, ni cessible. Des composants ou produits de remplacement peuvent être utilisés, ou encore des composants ou produits rénovés, à condition qu'ils présentent une qualité et des spécifications identiques à celles des composants ou produits neufs.

Midmark s'engage auprès de l'acquéreur initial à réparer ou remplacer les logiciels contenus dans les produits fabriqués par Midmark (hormis ceux non garantis en vertu des « Exclusions ») pendant la période de garantie applicable si : (1) le support sur lequel le logiciel est fourni présente des défauts matériels ou d'exécution dans des conditions normales d'utilisation ; ou (2) le logiciel n'est pas fondamentalement conforme aux spécifications annoncées.

PÉRIODE DE GARANTIE APPLICABLE La période de garantie applicable est d'un (1) an pour tous les produits et composants couverts par la garantie, à compter de la date de facturation à l'acheteur au détail initial du produit. Les nettoyeurs à ultrasons QuickClean® sont garantis pour une période de trois (3) ans.

OBTENTION DU SERVICE DE GARANTIE Le service de garantie doit être mis en œuvre par Midmark ou un distributeur agréé de la ligne de produits de Midmark pour laquelle le service de garantie est requis. Les demandes ou questions liées au service de garantie Midmark peuvent être adressées par courrier électronique sur midmark.com ou par téléphone au +1.937.526.3662 ou par courrier à Midmark Corporation, 60 Vista Drive, Versailles, Ohio 45380. L'acquéreur a l'obligation de prendre ses dispositions auprès de Midmark ou de tout revendeur agréé pour mettre en place un service de garantie, service qui est à la charge de l'acquéreur. L'acquéreur est également dans l'obligation de se conformer aux instructions du service de garantie fourni par Midmark ou son distributeur agréé. L'acquéreur doit fournir à Midmark les renseignements relatifs à l'enregistrement de la garantie dans les trente (30) jours consécutifs à l'achat afin de pouvoir jouir de la garantie.

EXCLUSIONS : Midmark ne peut être tenu pour responsable des cas suivants, qui ne sont pas couverts par la garantie limitée :

- (1) les malfaçons, dommages ou autres conditions provoquées, en tout ou en partie, par une utilisation abusive ou incorrecte, une négligence, une modification, un accident, des dommages subis pendant le transport, une négligence dans l'entreposage, une altération ou une demande de réparation ou de remplacement hors délais ;
- (2) les produits qui ne sont pas installés, utilisés, nettoyés et entretenus correctement tel qu'exigé ou recommandé dans les guides « Installation » ou « Installation/Fonctionnement » de Midmark pour le produit concerné, y compris les conditions environnementales structurelles et opérationnelles et les exigences électriques ;
- (3) les produits considérés comme étant de nature consommable ou stérile ;
- (4) les accessoires ou pièces n'étant pas fabriqués par Midmark ;
- (5) les frais appliqués par quiconque pour des réglages, des réparations, des pièces de remplacement, l'installation ou toute autre tâche accomplie sur ou en rapport avec lesdits produits, qui ne sont pas expressément autorisés au préalable et par écrit par Midmark ;
- (6) les frais d'entretien et de nettoyage ordinaires ; et
- (7) les représentations et garanties données par toute autre personne ou entité que Midmark.
- (8) la correspondance de couleur, de grain ou de texture, hormis selon les normes commerciales acceptables ;
- (9) les changements de couleur causés par la lumière naturelle ou artificielle ;
- (10) les produits de fabrication sur mesure ;
- (11) les altérations ou modifications au produit par toute personne ou entité autre que Midmark ; et
- (12) les produits qui seraient sinon couverts par cette garantie limitée, mais qui ont été acquis : (i) auprès d'une personne ou d'un organisme autre que Midmark ou l'un de ses revendeurs agréés ; ou (ii) auprès d'un revendeur Midmark non autorisé à vendre le produit en cause sur le territoire géographique où se trouve l'acheteur ou non autorisé à vendre le produit en cause sur le marché médical.

LOGICIEL ; EN LIEN AVEC UN LOGICIEL QUI EST UN PRODUIT OU UN COMPOSANT D'UN PRODUIT, MIDMARK NE GARANTIT PAS QUE LE LOGICIEL : (1) EST EXEMPT D'ERREURS ; (2) PEUT ÊTRE UTILISÉ SANS PROBLÈME OU INTERRUPTION ; OU (3) EST EXEMPT DE VULNÉRABILITÉS AUX INTRUSIONS OU ATTAQUES DE VIRUS OU AUTRES PROCÉDÉS.

RECOURS EXCLUSIF ; AVIS DE NON-RESPONSABILITÉ POUR LES DOMMAGES INDIRECTS ; L'UNIQUE OBLIGATION DE MIDMARK DANS LE CADRE DE CETTE GARANTIE LIMITÉE EST LA RÉPARATION OU LE REMPLACEMENT DES PIÈCES DÉFECTUEUSES. MIDMARK NE PEUT ÊTRE TENU POUR RESPONSABLE ET DÉCLINE PAR LA PRÉSENTE TOUTE RESPONSABILITÉ POUR TOUT RETARD OU DOMMAGE DIRECT, PARTICULIER, INDIRECT, ACCIDENTEL, EXEMPLAIRE OU CONSÉCUTIF, Y COMPRIS, SANS S'Y LIMITER, LES DOMMAGES RELATIFS À UNE PERTE DE BÉNÉFICE OU DE REVENU, UNE PERTE D'USAGE, UNE PERTE DE DONNÉES, UN TEMPS D'INDISPONIBILITÉ, UNE COUVERTURE ET LES SALAIRES, PAIEMENTS ET AVANTAGES SOCIAUX D'EMPLOYÉS OU D'ENTREPRENEURS INDÉPENDANTS. CETTE EXCLUSION SURVIVRA À TOUT MANQUEMENT OU MANQUEMENT ALLÉGUÉ AU BUT ESSENTIEL DE CETTE GARANTIE LIMITÉE OU À SES RECOURS PRÉVUS. EXCLUSION DE GARANTIE : CETTE GARANTIE EST LA SEULE GARANTIE DE MIDMARK ET REMPLACE TOUTES LES AUTRES GARANTIES EXPLICITES OU IMPLICITES. MIDMARK N'ACCORDE AUCUNE GARANTIE IMPLICITE D'AUCUNE SORTE, Y COMPRIS LES GARANTIES IMPLICITES DE COMMERCIALISATION OU D'ADAPTATION POUR UNE UTILISATION PARTICULIÈRE. CETTE GARANTIE EST LIMITÉE À LA RÉPARATION OU AU REMPLACEMENT DE PIÈCES DÉFECTUEUSES.

PRESCRIPTION Aucune action ne peut être portée contre Midmark pour violation de la présente garantie limitée, d'une garantie implicite, le cas échéant, ou pour toute autre revendication découlant de ou relative aux produits, plus de quatre-vingt-dix (90) jours après expiration de la période de garantie limitée.

AUCUNE AUTORISATION Aucune personne ou société n'est autorisée à créer ou approuver d'autres obligations ou responsabilités pour Midmark en rapport avec les produits.

003-1584-99

Français - 12

Midmark Corporation

60 Vista Drive

Versailles, OH 45380 États-Unis

1.800.643.6275

+1.937.526.3662

www.midmark.com

