



MAXILIFT POWER AT YOUR HAND

Maxilift ist der weltweite Maßstab im Bereich der leichten Teleskopkrane. Ihr Fertigungs-konzept und ihre Modularität machen diese Hightech- und benutzerfreundlichen Krane zur idealen Lösung für vielfältige Einsatzbereiche.

Maxilift es la referencia global en el sector de las grúas telescópicas ligeras. Su concepto de fabricación y su modularidad hacen de estas grúas de alta tecnología y fáciles de utilizar la solución ideal para diferentes instalaciones.



Technische daten • Características

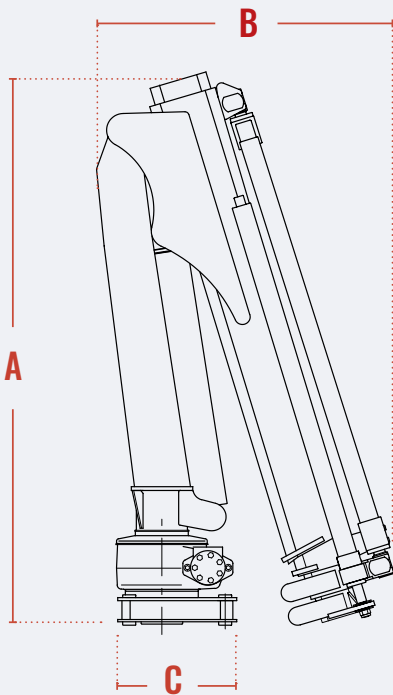

MAXILIFT

Die größte Auswahl an Teleskopkranen, perfekt geeignet für den Einbau auf leichten und ultraleichten Nutzfahrzeugen.

La gama más amplia de grúas telescópicas ideales para instalaciones en vehículos ligeros y ultraligeros.

Abmessungen Dimensiones (mm)			Hubkapazität Capacidad de elevación (tM / kNm)		Schwenk-bereich Ángulo de rotación	Krangewicht Peso de la grúa (kg)	Krangewicht mit Grundrahmen Peso de la grúa con base (kg)	Versionen Versiones				
A	B	C	tM	kNm				B	DL	LME	LME+SCU	
								Basic- Version Versión básica	Lastbegrenzer Limitador de carga	Überlast- abschaltung Dispositivo limitador de carga	Überlast- abschaltung und Stabilitäts- überwachung Dispositivo limitador de carga con control de estabilidad	
110S	1235	900	315	1,1	10	330°	105 - 175	180 - 250	--	--	--	--

Zeichenerklärung • Nota

Hydraulische Ausschübe
Extensiones hidráulicas

Manuelle Ausschübe Standard
Prolongas manuales estándar

Manuelle Ausschübe Optional
Prolongas manuales opcionales

 **Max Hubkapazität 990 kg**
Capacidad max. 990 Kg

110S

110S.1



m	1,05	1,93	2,80	3,73	4,50
kg	990	540	370	250	200

110S.2



m	1,05	1,93	2,80	3,73	4,50
kg	990	540	370	250	200

110S.3



m	1,10	1,98	2,85	3,73	4,50
kg	990	540	370	250	200





Die Maxilift-Vorteile

- » **DAS WELTWEIT UMFANGREICHSTE ANGEBOT AN MODELLEN UND VERSIONEN**, das die Konfiguration des Krans nach spezifischen Anforderungen ermöglicht
- » **BESTES VERHÄLTNIß KRANGEWICHT / MAX. HUBKAPAZITÄT**
- » **FLEXIBLE MONTAGE** in verschiedenen Positionen der Pritsche ohne Verlust von Nutzlastraum
- » **VERFÜGBARE FERNBEDIENUNGSSYSTEME** effizient, zuverlässig und benutzerfreundlich.
- » **HIGH-TECH-SICHERHEITSSYSTEME** alternativ für dasselbe Kranmodell verfügbar
- » **ABGESTUFTE UND GLEICHMÄSSIGE BEWEGUNGEN** über das gesamte Ladespektrum
- » **SORGFÄLTIGE PRODUKTIONSVERARBEITUNG** und Schutz gegen Korrosion

Las Ventajas de Maxilift

- » **LA GAMA MÁS AMPLIA DEL MUNDO DE MODELOS Y VERSIONES**, que permite configurar la grúa según necesidades específicas
- » **MEJOR RELACIÓN ENTRE PESO DE LA GRÚA Y CAPACIDAD** máxima de carga
- » **INSTALACIÓN FLEXIBLE EN DIFERENTES POSICIONES** de la carrocería sin perder espacio de carga útil
- » **SISTEMAS DE CONTROL REMOTO DISPONIBLES** eficientes, fiables y fáciles de utilizar
- » **SISTEMAS DE SEGURIDAD DE ALTA TECNOLOGÍA** disponibles alternativamente para el mismo modelo de grúa
- » **MOVIMIENTOS GRADUALES Y SUAVES** en todo el espectro de carga
- » **ACABADO DE PRODUCCIÓN PRECISO Y PROTECCIÓN** contra la corrosión