

SPX328 EVO

BATERÍA DE IONES DE LITIO



Capacidad de elevación

2800 kg



Altura máxima de punta

13,2 m



Dimensiones (l x a x h)

2950 x 730 x 1610 mm



Alimentado por

Batería Iones de litio



Peso

2300 kg



ES [m - kg]



CARACTERÍSTICAS



EXPERIENCIA TÁCTIL REVOLUCIONARIA

- Pantalla táctil resistente de 10" IP66
- Tabla de cargas y área de estabilidad en vivo
- Tutoriales en vídeo y asistente a bordo
- Autodiagnóstico y resolución de problemas

ALIMENTADO POR BATERÍA LI-ION

- Operación en interiores, libre de emisiones
- Sin mantenimiento
- Tiempo de funcionamiento superior a 1 jornada laboral
- Cargador rápido integrado 110/230V: 0-80% en 3 h (110V: 4:30 h)
- Corriente de carga ajustable
- Trabajo durante la carga



CONFIGURACIONES INFINITAS DE GRÚA

- **Gancho**
 - Diseño desplegable único, cambio rápido gancho-cabrestante
- **Cabrestante**
 - Dos opciones: 700kg-60 m / 600kg-135 m
 - 1 / 2 / 4 ramales
 - Recuperación de bloque de poleas
- **Herramientas:** Conexión Plug&Play



PICK & CARRY

- Hasta 350 kg de capacidad de elevación



MANEJO PRECISO DE CARGAS

- Control dinámico del balanceo de cargas
- Ajuste automático de velocidad para asegurar maniobras suaves y precisas
- Limitación automática de movimiento para maximizar la seguridad
- Componentes diseñados para maximizar rigidez y estabilidad de carga



SISTEMAS DE SEGURIDAD

- Sistema LMI completo
- Sistema anti-colisión
- Retroalimentación en pantalla



J-LINK ALIMENTADO POR TRACKUNIT*

- Monitoreo y diagnóstico remoto de flota
- Integrado o retrofitting en unidades existentes





EVO

Mayor capacidad de elevación en estabilidad reducida

- La mejor relación capacidad de elevación/huella
- Capacidad de elevación en cualquier condición de estabilidad

Gestión de motor de velocidad variable

- +25% tiempo de funcionamiento
- +20% velocidad

PUERTA ÚNICA

- Preciso y fácil de conducir
- Orugas blancas que no marcan para interiores*



PUERTA ÚNICA (800)

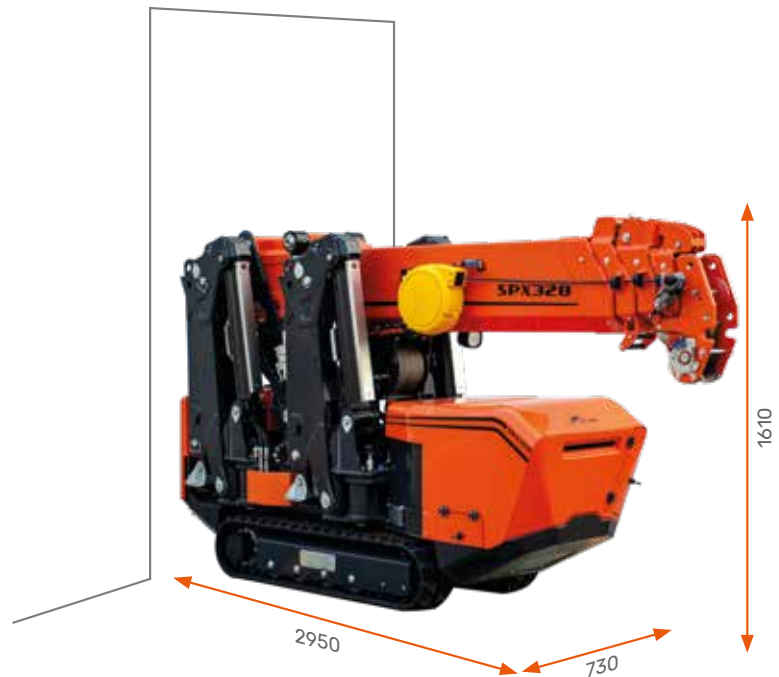

DIMENSIONES (mm)

ÁREA DE ESTABILIDAD (mm)

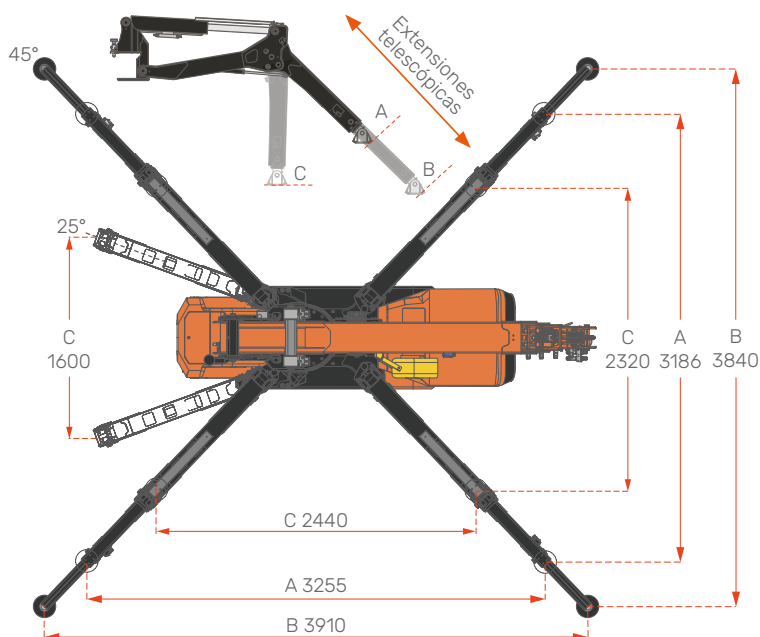

LA MENOR HUELLA

- Configuración independiente de estabilizadores
- 3 configuraciones de estabilizadores
- Auto-nivelación



TABLAS DE CARGAS

Brazo Principal

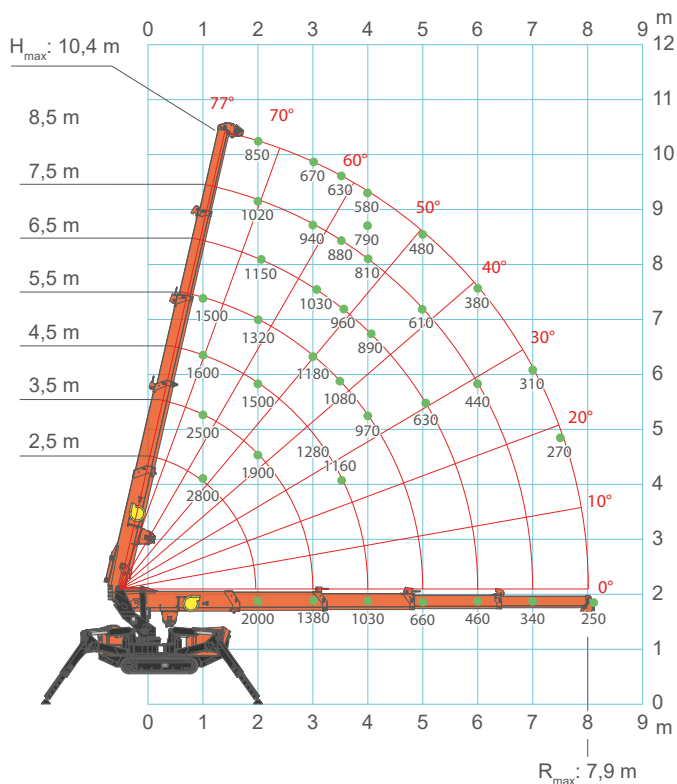

Jib Mecánico

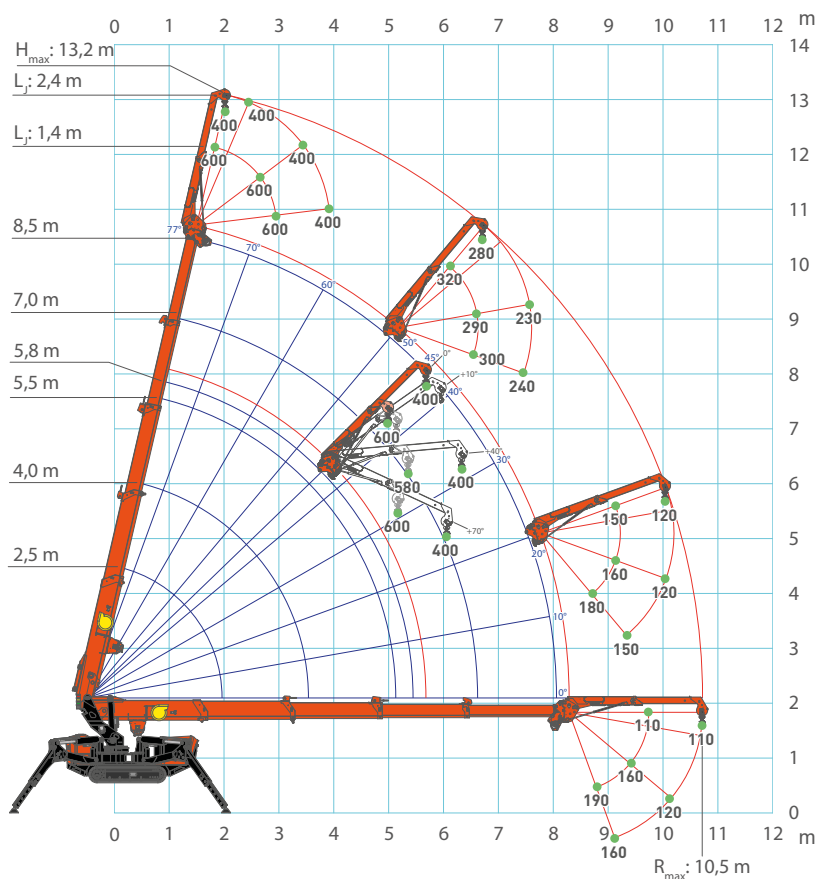

ACCESORIOS DISPONIBLES

JIB MECÁNICO

600 kg CTS



JIB ELÉCTRICO

500 kg CTS



RUNNER JIB

1000 kg CTS



MANIPULADOR DE VIDRIO

800 kg CTS - JVM800R



SPX328 EVO
BATERÍA DE IONES DE LITIO



Barcelona
938498388
Valencia
961344394

Madrid
918951758
Vitoria
945365601

www.transgruas.com
info@transgruas.com