

SPX650

DIÉSEL BI-ENERGÍA



Capacidad de elevación

5000 kg



Altura máxima de punta

23,6 m



Dimensiones (l x a x h)

L x W x H

4475 x 980 x 2020 mm



Alimentado por

Bi-Energía

Diésel + Grupo Electrónico



Peso

5900 kg



ES [m - kg]



CARACTERÍSTICAS



FUERZA Y PRECISIÓN

- Diseño de estructura inigualable
- Diseñado para maximizar la rigidez y estabilidad de carga
- Control dinámico de balanceo de carga para manejo preciso
- Ajuste automático de velocidad para asegurar maniobras suaves y precisas
- Limitación automática de movimiento para maximizar la seguridad

ALIMENTACIÓN DIÉSEL BI-ENERGÍA

Motor diésel

- Motor diésel Kubota de 18,5 kW
- Bajo consumo, alta fiabilidad

Grupo Electrónico *

- Motor integrado: operación 100% eléctrica
- Operación interior sin emisiones y sin ruido
- Motores trifásicos para cualquier país



CONFIGURACIONES INFINITAS DE GRÚA

Gancho - Cambio rápido gancho/cabrestante

Cabrestante: 80 m de cable

- 800 kg capacidad reenvío simple / 4800 kg 6 reenvíos
- Estiba con bloque de gancho

Jib hidráulico - 1200 kg CTS

- Gancho o cabrestante
- Ángulo +15/-80°, hasta 6,0 m de longitud
- Sistema único de auto-instalación

Herramientas: Conexión Plug&Play



PICK & CARRY

- Hasta 800 kg de capacidad de elevación
- Rotación de torreta 360°
- Oruga extensible para mejorar la conducción



SISTEMAS DE SEGURIDAD

- Sistema LMI completo
- Sistema anti-colisión
- Retroalimentación en pantalla

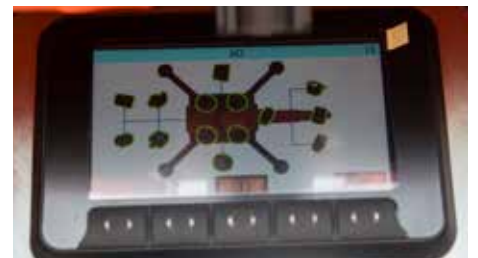

J-LINK ALIMENTADO POR TRACKUNIT*

- Monitoreo remoto de flota y diagnósticos
- Integrado o adaptable a unidades existentes



*Opcional



SOLUCIONES DE AMPLIA ESTABILIDAD

- Relación óptima capacidad de elevación/huella
- Rotación sin escalones de estabilizadores 0°/70°
- Extensión telescópica sin escalones de estabilizadores
- Altura ajustable de estabilizadores
- Auto-nivelación

TRANSPORTE FÁCIL

- Preciso y fácil de conducir
- Orugas blancas que no marcan para interior*



DIMENSIONES (mm)

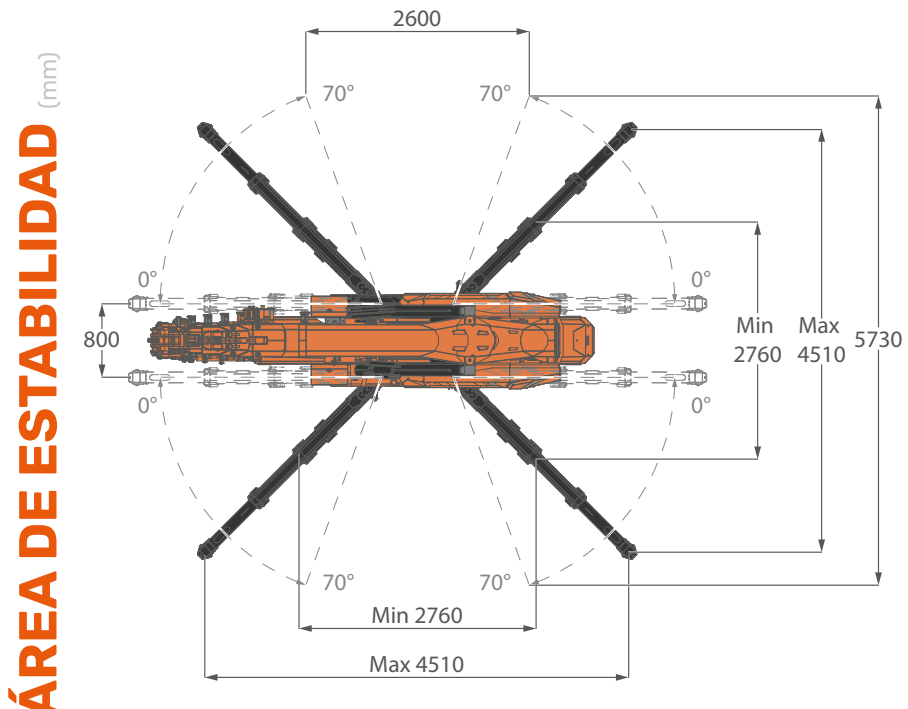

ÁREA DE ESTABILIDAD (mm)

HUELLA COMPACTA

- Configuraciones infinitas de estabilizadores
- Auto-nivelación



TABLAS DE CARGAS

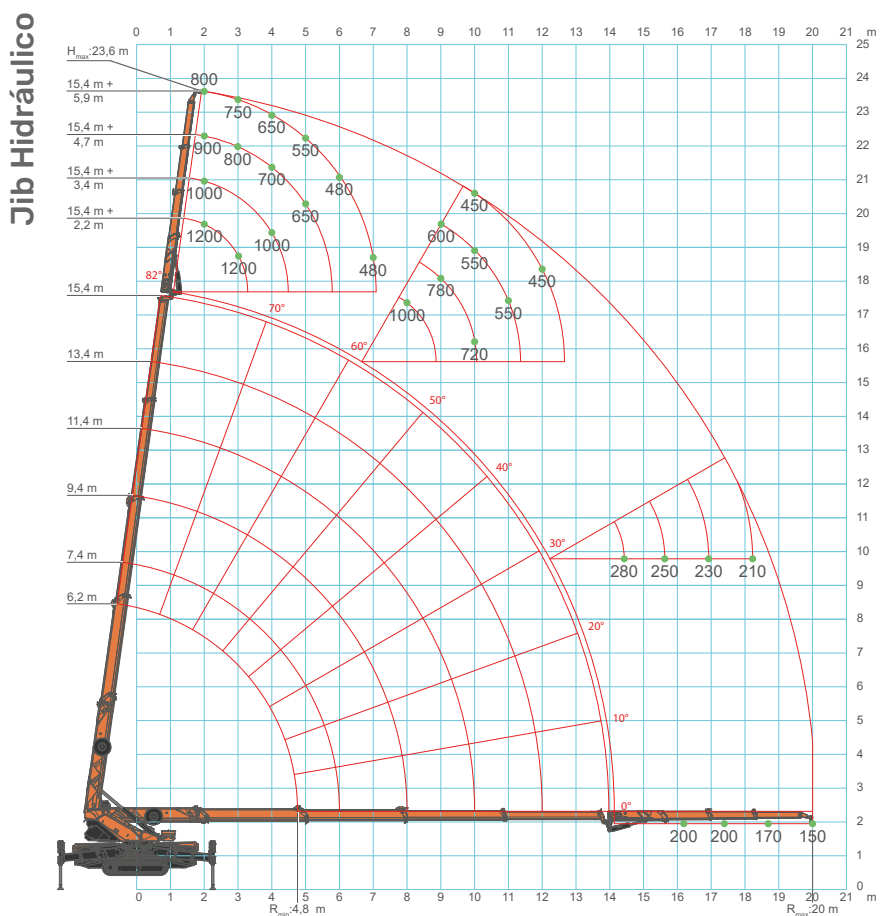
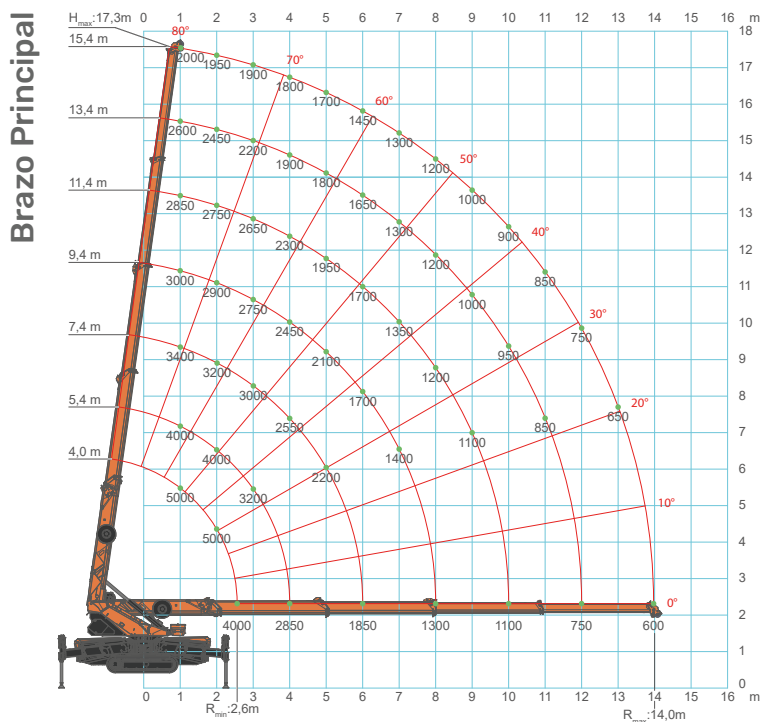

ACCESORIOS DISPONIBLES

JIB HIDRÁULICO 1200 kg CTS



RUNNER JIB 2000 kg CTS



MANIPULADOR DE VIGAS/TUBOS 500 kg CTS - JIB500GR



MANIPULADOR DE VIDRIO 800 kg CTS - JVM800R



SPX650
DIÉSEL BI-ENERGÍA



Barcelona 938498388
 Madrid 918951758
 Valencia 961344394
 Vitoria 945365601

www.transgruas.com
info@transgruas.com